

РАЗДЕЛ ПЕРВЫЙ ПРАВОВЫЕ АКТЫ

ПОСТАНОВЛЕНИЯ ГЛАВЫ ГОРОДА ПЕРМИ

26.09.2023 № 176
О назначении публичных слушаний по рассмотрению проекта схемы теплоснабжения в административных границах города Перми на период до 2043 года..... 4

26.09.2023 № 177
О назначении публичных слушаний по рассмотрению проекта о внесении изменений в Правила землепользования и застройки города Перми, утвержденные решением Пермской городской Думы от 26.06.2007 № 143..... 6

РЕШЕНИЯ ПЕРМСКОЙ ГОРОДСКОЙ ДУМЫ

26.09.2023 № 174
О внесении губернатору Пермского края представления о присвоении почетного звания «Почетный гражданин Пермского края» Иноземцеву А.А. 10

26.09.2023 № 175
О награждении Почетной грамотой города Перми Титяпкиной В.С..... 10

26.09.2023 № 176
О награждении знаком отличия Пермской городской Думы «За вклад в развитие нормотворчества» Фетисовой Г.Л..... 11

26.09.2023 № 186
О внесении изменений в решение Пермской городской Думы от 26.04.2022 № 83 «Об утверждении Положения о порядке организации и проведения общественных обсуждений, публичных слушаний по вопросам градостроительной деятельности в городе Перми и о внесении изменений в Положение о публичных слушаниях в городе Перми, утвержденное решением Пермской городской Думы от 22.02.2005 № 32» 12

26.09.2023 № 187
О внесении изменений в сфере градостроительной деятельности в отдельные решения Пермской городской Думы 19

26.09.2023 № 199
О внесении изменений в отдельные решения Пермской городской Думы в сфере благоустройства территории города Перми в части установления требований к отдельным элементам благоустройства..... 20

26.09.2023 № 201
О внесении изменений в Порядок проведения конкурсного отбора проектов инициативного бюджетирования конкурсной комиссией города Перми и их реализации, утвержденный решением Пермской городской Думы от 24.08.2021 № 200 26

ПОСТАНОВЛЕНИЯ АДМИНИСТРАЦИИ ГОРОДА ПЕРМИ

25.09.2023 № 892
О внесении изменений в Порядок определения объема и условий предоставления субсидий на иные цели муниципальному бюджетному учреждению «Институт территориального планирования», подведомственному департаменту градостроительства и архитектуры администрации города Перми, на обеспечение разработки документации по планировке территории, утвержденный постановлением администрации города Перми от 02.12.2021 № 1104..... 30

25.09.2023 № 893
Об утверждении Порядка определения объема и условий предоставления субсидий на иные цели муниципальному бюджетному учреждению «Полигон», подведомственному департаменту жилищно-коммунального хозяйства администрации города Перми, на повышение фонда оплаты труда..... 31

25.09.2023 № 894

О внесении изменений в Административный регламент предоставления департаментом земельных отношений администрации города Перми муниципальной услуги «Предварительное согласование предоставления земельного участка», утвержденный постановлением администрации города Перми от 30.11.2021 № 1081 «Об утверждении Административного регламента предоставления департаментом земельных отношений администрации города Перми муниципальной услуги «Предварительное согласование предоставления земельного участка» и признании утратившими силу некоторых постановлений администрации города Перми в сфере земельных отношений».....35

25.09.2023 № 895

О внесении изменений в Административный регламент предоставления департаментом земельных отношений администрации города Перми муниципальной услуги «Перераспределение земельных участков», утвержденный постановлением администрации города Перми от 30.11.2021 № 1079 «Об утверждении Административного регламента предоставления департаментом земельных отношений администрации города Перми муниципальной услуги «Перераспределение земельных участков» и признании утратившими силу некоторых постановлений администрации города Перми в сфере земельных отношений».....42

25.09.2023 № 896

О внесении изменений в Административный регламент предоставления департаментом земельных отношений администрации города Перми муниципальной услуги «Предоставление земельного участка, находящегося в государственной или муниципальной собственности, гражданину или юридическому лицу в собственность бесплатно», утвержденный постановлением администрации города Перми от 30.11.2021 № 1076 «Об утверждении Административного регламента предоставления департаментом земельных отношений администрации города Перми муниципальной услуги «Предоставление земельного участка, находящегося в государственной или муниципальной собственности, гражданину или юридическому лицу в собственность бесплатно» и признании утратившими силу некоторых постановлений администрации города Перми в сфере земельных отношений»49

25.09.2023 № 897

О внесении изменений в Административный регламент предоставления департаментом земельных отношений администрации города Перми муниципальной услуги «Предоставление в собственность, аренду, постоянное (бессрочное) пользование, безвозмездное пользование земельного участка, находящегося в государственной или муниципальной собственности, без проведения торгов», утвержденный постановлением администрации города Перми от 30.11.2021 № 107555

25.09.2023 № 898

О внесении изменений в Положение о системе оплаты труда работников муниципального учреждения в отрасли жилищно-коммунального хозяйства города Перми, утвержденное постановлением администрации города Перми от 07.11.2019 № 86962

25.09.2023 № 899

О внесении изменений в Порядок определения объема и условий предоставления муниципальному бюджетному учреждению «Архив города Перми», подведомственному администрации города Перми, субсидии на иные цели на повышение фонда оплаты труда, утвержденный постановлением администрации города Перми от 20.10.2021 № 926.....64

ПРАВОВЫЕ АКТЫ ФУНКЦИОНАЛЬНЫХ ОРГАНОВ АДМИНИСТРАЦИИ ГОРОДА ПЕРМИ

Распоряжение начальника департамента жилищно-коммунального хозяйства администрации города Перми от 28.08.2023 № 059-04-03-66 «О внесении изменений в устав муниципального казенного учреждения «Городская коммунальная служба», утвержденный распоряжением начальника департамента жилищно-коммунального хозяйства администрации города Перми от 27.02.2019 № СЭД-059-04-01-03-3»66

ПРАВОВЫЕ АКТЫ ТЕРРИТОРИАЛЬНЫХ ОРГАНОВ АДМИНИСТРАЦИИ ГОРОДА ПЕРМИ

Распоряжение главы администрации Индустриального района города Перми от 25.09.2023 № 059-16-01-03-154 «О сносе самовольной постройки, расположенной на свободных городских землях между земельными участками с кадастровыми номерами 59:01:4413867:151 и 59:01:0000000:78957 (адресный ориентир: г. Пермь, Индустриальный район, Шоссе Космонавтов, юго-восточнее дома 305)».....73

Распоряжение главы администрации Индустриального района города Перми от 25.09.2023 № 059-16-01-03-156 «О сносе самовольной постройки на земельном участке западнее земельного участка с кадастровым номером 59:01:4410231:26» 74

Распоряжение главы администрации Индустриального района города Перми от 26.09.2023 № 059-16-01-03-157 «Об осуществлении сноса самовольной постройки на земельном участке с кадастровым номером 59:01:0000000:47072»..... 75

РАЗДЕЛ ВТОРОЙ ОФИЦИАЛЬНАЯ ИНФОРМАЦИЯ

Дополнительное соглашение № 1 о внесении изменений в соглашение о сотрудничестве при бесплатном предоставлении многодетным семьям земельных участков от 08.09.2022 № 059-01-35/5-165 77

Отчет о реализации проекта инициативного бюджетирования Обустройство площадки для выгула и дрессировки собак в сквере по ул. Торговой 79

Отчет о реализации проекта инициативного бюджетирования Ремонт фасада здания МАОУ «СОШ № 101» г. Перми 81

Информация о возможном установлении публичных сервитутов в отдельных целях в соответствии со статьей 39.42 Земельного кодекса Российской Федерации 83

Информация о результатах аукциона в электронной форме на право заключения договоров аренды лесных участков, находящихся в муниципальной собственности города Перми, состоявшегося 26.09.2023 99

График проведения прямых телефонных линий руководителями администрации города Перми в октябре 2023 года 100

График проведения приемов граждан по личным вопросам руководителями администрации города Перми в октябре 2023 года 102

Уведомление о проведении публичных слушаний по проекту схемы теплоснабжения города Перми в административных границах города Перми на период до 2043 года 104

Извещение о проведении собрания о согласовании местоположения границ земельных участков..... 105

РАЗДЕЛ ПЕРВЫЙ ПРАВОВЫЕ АКТЫ

ПОСТАНОВЛЕНИЯ ГЛАВЫ ГОРОДА ПЕРМИ



ГЛАВА ГОРОДА ПЕРМИ ПОСТАНОВЛЕНИЕ

26.09.2023

№ 176

О назначении публичных слушаний по рассмотрению проекта схемы теплоснабжения в административных границах города Перми на период до 2043 года

На основании Федерального закона от 27 июля 2010 г. № 190-ФЗ «О теплоснабжении», требований к порядку разработки и утверждения схем теплоснабжения, утвержденных постановлением Правительства Российской Федерации от 22 февраля 2012 г. № 154 «О требованиях к схемам теплоснабжения, порядку их разработки и утверждения»,
ПОСТАНОВЛЯЮ:

1. Назначить 05 октября 2023 г. в 18.00 час. публичные слушания по рассмотрению проекта схемы теплоснабжения в административных границах города Перми на период до 2043 года по адресу: 614000, г. Пермь, ул. Ленина, 23, зал № 1.

2. Создать организационный комитет по проведению публичных слушаний по рассмотрению проекта схемы теплоснабжения в административных границах города Перми на период до 2043 года.

3. Утвердить прилагаемые:

3.1. состав организационного комитета по проведению публичных слушаний по рассмотрению проекта схемы теплоснабжения в административных границах города Перми на период до 2043 года;

3.2. Порядок учета предложений и замечаний по проекту схемы теплоснабжения в административных границах города Перми на период до 2043 года.

4. Назначить ответственными за подготовку и проведение публичных слушаний по обсуждению проекта схемы теплоснабжения в административных границах города Перми на период до 2043 года департамент жилищно-коммунального хозяйства администрации города Перми, заместителя главы администрации города Перми Субботина И.А.

5. Департаменту жилищно-коммунального хозяйства администрации города Перми:

5.1. организовать необходимые мероприятия по подготовке и проведению публичных слушаний;

5.2. обеспечить соблюдение требований нормативных правовых актов города Перми по организации и проведению публичных слушаний.

6. Настоящее постановление вступает в силу со дня официального опубликования в печатном средстве массовой информации «Официальный бюллетень органов местного самоуправления муниципального образования город Пермь».

7. Управлению по общим вопросам администрации города Перми обеспечить опубликование настоящего постановления в печатном средстве массовой информации «Официальный бюллетень органов местного самоуправления муниципального образования город Пермь».

8. Информационно-аналитическому управлению администрации города Перми обеспечить опубликование (обнародование) настоящего постановления на официальном сайте муниципального образования город Пермь в информационно-телекоммуникационной сети Интернет.

9. Контроль за исполнением настоящего постановления возложить на заместителя главы администрации города Перми Субботина И.А.

Э.О. Соснин

УТВЕРЖДЕН
постановлением
Главы города Перми
от 26.09.2023 № 176

СОСТАВ
организационного комитета по проведению публичных слушаний по рассмотрению проекта схемы
теплоснабжения в административных границах города Перми на период до 2043 года

Баскаков Станислав Александрович	- начальник департамента жилищно-коммунального хозяйства администрации города Перми
Белоусов Олег Леонидович	- первый заместитель начальника департамента жилищно-коммунального хозяйства администрации города Перми
Кислякова Оксана Васильевна	- начальник управления развития инфраструктуры-начальник отдела газификации департамента жилищно-коммунального хозяйства администрации города Перми
Лаба Никита Андреевич	- представитель общества с ограниченной ответственностью «Головановская энергетическая компания» (по согласованию)
Лобанов Игорь Вячеславович	- член регионального штаба в Пермском крае общероссийского движения «Народный фронт «За Россию», председатель РОО «Пермская краевая организация Союза журналистов России» (по согласованию)
Нечаев Андрей Николаевич	- член ревизионной комиссии регионального отделения в Пермском крае общероссийского движения «Народный фронт «За Россию», директор общества с ограниченной ответственностью «СК Актив» (по согласованию)
Сергеев Алексей Иванович	- исполнительный директор регионального отраслевого объединения работодателей «Союз строителей Пермского края» (по согласованию)
Старцев Дмитрий Александрович	- представитель общества с ограниченной ответственностью «Головановская энергетическая компания» (по согласованию)
Ширинкин Сергей Геннадьевич	- представитель общества с ограниченной ответственностью «Головановская энергетическая компания» (по согласованию)
Ширяева Лилия Николаевна	- директор автономной некоммерческой организации «СОЮЗЭКСПЕРТИЗА-Пермь» (по согласованию)

УТВЕРЖДЕН
постановлением
Главы города Перми
от 26.09.2023 № 176

ПОРЯДОК
учета предложений и замечаний по проекту схемы теплоснабжения
в административных границах города Перми на период до 2043 года

1. Предложения и замечания по проекту схемы теплоснабжения в административных границах города Перми на период до 2043 года (далее – Предложения) принимаются от граждан – жителей города Перми, юридических лиц.
2. Предложения принимаются по 06 октября 2023 г. включительно, Предложения, поступившие по истечении указанного срока, не рассматриваются.

3. Предложения вносятся только в отношении проекта схемы теплоснабжения в административных границах города Перми на период до 2043 года.

4. Предложения направляются в письменном виде и оформляются согласно приложению к настоящему Порядку.

5. Предложения принимаются организационным комитетом по проведению публичных слушаний по рассмотрению проекта схемы теплоснабжения в административных границах города Перми на период до 2043 года в рабочие дни с 09.00 час. до 12.30 час. и с 13.30 час. до 18.00 час. по адресу: г. Пермь, ул. Ленина, д. 34, каб. 509, тел. (342) 212-29-55 либо направляются по почте по адресу: 614000, г. Пермь, ул. Ленина, д. 34 либо на адрес электронной почты департамента жилищно-коммунального хозяйства администрации города Перми communal@gorodperm.ru с пометкой «В организационный комитет по проведению публичных слушаний по рассмотрению проекта схемы теплоснабжения в административных границах города Перми на период до 2043 года».

6. Принятие и рассмотрение поступивших Предложений осуществляются в соответствии с требованиями к порядку разработки и утверждения схем теплоснабжения, утвержденными постановлением Правительства Российской Федерации от 22 февраля 2012 г. № 154 «О требованиях к схемам теплоснабжения, порядку их разработки и утверждения», Положением о публичных слушаниях в городе Перми, утвержденным решением Пермской городской Думы от 22 февраля 2005 г. № 32.

Приложение
к Порядку учета предложений
и замечаний по проекту схемы
теплоснабжения в административных
границах города Перми на период
до 2043 года

ПРЕДЛОЖЕНИЯ И ЗАМЕЧАНИЯ

по проекту схемы теплоснабжения в административных границах города Перми на период до 2043 года

Глава, страница, абзац/ таблица, столбец	Редакция проекта схемы	Предлагаемая редакция или Замечание	Обоснование

Фамилия, имя, отчество (при наличии) физического лица или наименование организации:

Подпись физического лица или подпись уполномоченного лица организации, дата:



ГЛАВА ГОРОДА ПЕРМИ ПОСТАНОВЛЕНИЕ

26.09.2023

№ 177

О назначении публичных слушаний по рассмотрению проекта о внесении изменений в Правила землепользования и застройки города Перми, утвержденные решением Пермской городской Думы от 26.06.2007 № 143

На основании Градостроительного кодекса Российской Федерации, Федеральных законов от 06 октября 2003 г. № 131-ФЗ «Об общих принципах организации местного самоуправления в Российской Федерации», от 14 марта 2022 г. № 58-ФЗ «О внесении изменений в отдельные законодательные акты Российской Федерации», Регламента работы комиссии по подготовке проекта правил землепользования и застройки Пермского городского округа, утвержденного приказом Министерства по управлению имуществом и градостроительной деятельности Пермского края от 30 декаб-

ря 2020 г. № 31-02-1-4-1037, Устава города Перми, решения Пермской городской Думы от 26 июня 2007 г. № 143 «Об утверждении Правил землепользования и застройки города Перми», Положения о порядке организации и проведения общественных обсуждений, публичных слушаний по вопросам градостроительной деятельности в городе Перми, утвержденного решением Пермской городской Думы от 26 апреля 2022 г. № 83, заключения комиссии по подготовке проекта правил землепользования и застройки Пермского городского округа с рекомендациями о готовности проекта о внесении изменений в Правила землепользования и застройки города Перми, утвержденные решением Пермской городской Думы от 26 июня 2007 г. № 143, для организации и проведения общественных обсуждений или публичных слушаний от 12 сентября 2023 г. № 31-07-1-Зисх-397

ПОСТАНОВЛЯЮ:

1. Назначить публичные слушания по рассмотрению проекта о внесении изменений в Правила землепользования и застройки города Перми, утвержденные решением Пермской городской Думы от 26 июня 2007 г. № 143 (далее – Проект), в части:

1.1. установления территориальной зоны индивидуальной усадебной жилой застройки (Ж-5) в отношении земельного участка с кадастровым номером 59:01:1810053:24, расположенного по ул. Лазурной, 29 в Кировском районе города Перми;

1.2. установления территориальной зоны производственно-коммунальных объектов III класса вредности (ПК-3) в отношении территории, расположенной по ул. Героев Хасана, 45а в Свердловском районе города Перми;

1.3. установления территориальной зоны многоэтажной и среднеэтажной жилой застройки (Ж-1) и подзоны Ж-1 (В 25 эт), Ж-1 (П 2,19) в отношении территории, включающей земельные участки с кадастровыми номерами 59:01:4415032:1384, 59:01:4415032:1385, расположенной по ул. Углеуральской в Дзержинском районе города Перми;

1.4. установления территориальной зоны транспортных сооружений (С-3) в отношении территории, включающей земельные участки с кадастровыми номерами 59:01:0000000:86885, 59:01:0719230:99, 59:01:0719230:268, 59:01:0719230:94, расположенной в Пермском городском лесничестве Верхне-Курьинского участкового лесничества, выделы 14, 18, 19, 20, 22, 23, 25, 26, 27, 29, 31, 32, 33, 34, 35, 37, 40, квартал 77 в Ленинском районе города Перми;

1.5. установления территориальной зоны обслуживания и деловой активности местного значения (Ц-2), подзоны Ц-2 (В 16 эт), Ц-2 (П 3,12) в отношении территории, включающей земельный участок с кадастровым номером 59:01:4410866:2, расположенной по ул. Космонавта Беляева, 13 в Индустриальном районе города Перми;

1.6. исключения территориальной зоны ипподрома (ЦС-И) из перечня территориальных зон и подзон, установленных на карте градостроительного зонирования города Перми, определенного статьей 52 Правил землепользования и застройки города Перми, утвержденных решением Пермской городской Думы от 26 июня 2007 г. № 143;

1.7. дополнения перечня территориальных зон и подзон, установленных на карте градостроительного зонирования города Перми, определенного в статье 52 Правил землепользования и застройки города Перми, утвержденных решением Пермской городской Думы от 26 июня 2007 г. № 143, подзоной Ж-1 (П 2,19);

1.8. исключения градостроительного регламента территориальной зоны ипподрома (ЦС-И), установленного статьей 52.2 Правил землепользования и застройки города Перми, утвержденных решением Пермской городской Думы от 26 июня 2007 г. № 143;

1.9. дополнения градостроительного регламента территориальной зоны многоэтажной и среднеэтажной жилой застройки (Ж-1), установленного статьей 52.3 Правил землепользования и застройки города Перми, утвержденных решением Пермской городской Думы от 26 июня 2007 г. № 143, подзоной Ж-1 (П 2,19).

2. Департаменту градостроительства и архитектуры администрации города Перми:

2.1. обеспечить размещение Проекта с информационными материалами к нему, направленных комиссией по подготовке проекта правил землепользования и застройки Пермского городского округа, на официальном сайте муниципального образования город Пермь в информационно-телекоммуникационной сети Интернет www.gorodperm.ru в течение 10, но не ранее 7 дней со дня опубликования настоящего постановления;

2.2. направить Проект с перечнем информационных материалов к нему в территориальные организационные комитеты по проведению общественных обсуждений, публичных слушаний по вопросам градостроительной деятельности при администрациях районов города Перми (далее – Территориальные организационные комитеты) для организации проведения публичных слушаний по Проекту;

2.3. осуществить сбор предложений и замечаний участников публичных слушаний по Проекту;

2.4. осуществить идентификацию участников публичных слушаний при подготовке протокола публичных слушаний по Проекту при представлении предложений и замечаний участниками публичных слушаний в случаях, указанных в пункте 6.2 настоящего постановления;

2.5. подготовить протокол публичных слушаний, заключение о результатах публичных слушаний по Проекту;

2.6. обеспечить опубликование заключения о результатах публичных слушаний в печатном средстве массовой информации «Официальный бюллетень органов местного самоуправления муниципального образования город Пермь» и размещение на официальном сайте муниципального образования город Пермь в информационно-телекоммуникационной сети Интернет;

2.7. направить протокол публичных слушаний, заключение о результатах публичных слушаний в комиссию по

подготовке проекта правил землепользования и застройки Пермского городского округа в установленные сроки.

3. Территориальным организационным комитетам:

3.1. распространить информацию о начале публичных слушаний по Проекту, в том числе путем размещения на информационных стендах и иными способами, обеспечивающими доступ участников публичных слушаний к указанной информации;

3.2. распространить информационные материалы о Проекте в период проведения экспозиции (экспозиций) Проекта посредством направления их в органы территориального общественного самоуправления;

3.3. организовать проведение экспозиции Проекта с перечнем информационных материалов к нему (далее – экспозиция) с 06 октября 2023 г. по 13 октября 2023 г.: понедельник-четверг: с 09.00 час. до 18.00 час., пятница: с 09.00 час. до 17.00 час. по адресам:

614026, г. Пермь, ул. Александра Щербакова, 24, администрация Орджоникидзевского района города Перми;

614014, г. Пермь, ул. Уральская, 36, администрация Мотовилихинского района города Перми;

614095, г. Пермь, ул. Мира, 15, администрация Индустриального района города Перми;

614068, г. Пермь, ул. Борчанинова, 8, общественный центр «Совет» Ленинского района города Перми;

614105, г. Пермь, микрорайон Новые Ляды, ул. Транспортная, 2, администрация поселка Новые Ляды города

Перми;

614990, г. Пермь, ул. Ленина, 85, администрация Дзержинского района города Перми;

614113, г. Пермь, ул. Кировоградская, 33, администрация Кировского района города Перми;

614990, г. Пермь, ул. Сибирская, 58, администрация Свердловского района города Перми;

3.4. организовать консультирование посетителей экспозиции Проекта:

09 октября 2023 г. с 17.40 час. до 18.00 час. по адресу: 614026, г. Пермь, ул. Александра Щербакова, 24, администрация Орджоникидзевского района города Перми;

09 октября 2023 г. с 17.40 час. до 18.00 час. по адресу: 614014, г. Пермь, ул. Уральская, 36, администрация Мотовилихинского района города Перми;

09 октября 2023 г. с 17.40 час. до 18.00 час. по адресу: 614095, г. Пермь, ул. Мира, 15, администрация Индустриального района города Перми;

10 октября 2023 г. с 17.40 час. до 18.00 час. по адресу: 614068, г. Пермь, ул. Борчанинова, 8, общественный центр «Совет» Ленинского района города Перми;

10 октября 2023 г. с 17.40 час. до 18.00 час. по адресу: 614105, г. Пермь, микрорайон Новые Ляды, ул. Транспортная, 2, администрация поселка Новые Ляды города Перми;

10 октября 2023 г. с 17.40 час. до 18.00 час. по адресу: 614990, г. Пермь, ул. Ленина, 85, администрация Дзержинского района города Перми;

11 октября 2023 г. с 17.40 час. до 18.00 час. по адресу: 614113, г. Пермь, ул. Кировоградская, 33, администрация Кировского района города Перми;

11 октября 2023 г. с 17.40 час. до 18.00 час. по адресу: 614990, г. Пермь, ул. Сибирская, 58, администрация Свердловского района города Перми;

3.5. осуществить ведение книги (журнала) учета посетителей экспозиции Проекта при проведении экспозиции (экспозиций) Проекта и консультирования посетителей экспозиции Проекта;

3.6. провести идентификацию участников публичных слушаний при организации проведения экспозиции Проекта и консультирования посетителей экспозиции Проекта, проведении собрания участников публичных слушаний, при представлении предложений и замечаний участниками публичных слушаний в случаях, указанных в пункте 6.1 настоящего постановления;

3.7. осуществить регистрацию участников публичных слушаний при проведении собрания участников публичных слушаний;

3.8. провести собрание (собрания) участников публичных слушаний по рассмотрению Проекта:

09 октября 2023 г. в 18.00 час. по адресу: 614026, г. Пермь, ул. Александра Щербакова, 24, администрация Орджоникидзевского района города Перми;

09 октября 2023 г. в 18.00 час. по адресу: 614014, г. Пермь, ул. Уральская, 36, администрация Мотовилихинского района города Перми;

09 октября 2023 г. в 18.00 час. по адресу: 614095, г. Пермь, ул. Мира, 15, администрация Индустриального района города Перми;

10 октября 2023 г. в 18.00 час. по адресу: 614068, г. Пермь, ул. Борчанинова, 8, общественный центр «Совет» Ленинского района города Перми;

10 октября 2023 г. в 18.00 час. по адресу: 614105, г. Пермь, микрорайон Новые Ляды, ул. Транспортная, 2, администрация поселка Новые Ляды города Перми;

10 октября 2023 г. в 18.00 час. по адресу: 614990, г. Пермь, ул. Ленина, 85, администрация Дзержинского района города Перми;

11 октября 2023 г. в 18.00 час. по адресу: 614113, г. Пермь, ул. Кировоградская, 33, администрация Кировского

района города Перми;

11 октября 2023 г. в 18.00 час. по адресу: 614990, г. Пермь, ул. Сибирская, 58, администрация Свердловского района города Перми

с соблюдением требований законодательства, нормативных правовых актов города Перми по организации и проведению публичных слушаний;

3.9. осуществить сбор замечаний и предложений участников публичных слушаний по Проекту, поступающих в ходе проведения экспозиции Проекта, а также в ходе проведения собрания участников публичных слушаний по Проекту;

3.10. подготовить протокол собрания (собраний) участников публичных слушаний по Проекту;

3.11. направить документы, предусмотренные пунктами 3.5-3.10 настоящего постановления, в департамент градостроительства и архитектуры администрации города Перми в установленные сроки.

4. Срок проведения публичных слушаний составляет не более 1 месяца со дня опубликования настоящего постановления до дня опубликования заключения о результатах публичных слушаний в печатном средстве массовой информации «Официальный бюллетень органов местного самоуправления муниципального образования город Пермь».

5. Участникам публичных слушаний по Проекту в соответствии с требованиями статьи 5.1 Градостроительного кодекса Российской Федерации обеспечить:

5.1. представление в целях идентификации сведений о себе (фамилию, имя, отчество (при наличии), дату рождения, адрес места жительства (регистрации) – для физических лиц; наименование, основной государственный регистрационный номер, место нахождения и адрес – для юридических лиц) с приложением документов, подтверждающих такие сведения;

5.2. представление сведений о правах на земельные участки, объекты капитального строительства, помещения, являющиеся частью указанных объектов капитального строительства, из Единого государственного реестра недвижимости и иных документов, устанавливающих или удостоверяющих их права на такие земельные участки, объекты капитального строительства, помещения, являющиеся частью указанных объектов капитального строительства.

6. Участникам публичных слушаний, прошедшим идентификацию в соответствии с пунктом 5 настоящего постановления, представить предложения и замечания (при наличии) по Проекту по форме, утвержденной решением Пермской городской Думы от 26 апреля 2022 г. № 83:

6.1. в Территориальные организационные комитеты по адресам, указанным в пункте 3.3 настоящего постановления:

6.1.1. посредством записи в книге (журнале) учета посетителей экспозиции Проекта и информационных материалов к нему в период проведения экспозиции с 06 октября 2023 г. по 13 октября 2023 г.;

6.1.2. в письменной или устной формах в ходе проведения собрания (собраний) участников публичных слушаний в соответствии с пунктом 3.8 настоящего постановления;

6.2. в департамент градостроительства и архитектуры администрации города Перми со дня размещения Проекта с перечнем информационных материалов к нему на официальном сайте муниципального образования город Пермь в информационно-телекоммуникационной сети Интернет www.gorodperm.ru по 13 октября 2023 г.:

6.2.1. в письменной форме путем личного обращения и (или) по почте по адресу: 614000, г. Пермь, ул. Сибирская, д. 15, каб. 003;

6.2.2. в форме электронного документа по электронной почте по адресу: dga@gorodperm.ru.

7. Настоящее постановление вступает в силу со дня официального опубликования в печатном средстве массовой информации «Официальный бюллетень органов местного самоуправления муниципального образования город Пермь».

8. Управлению по общим вопросам администрации города Перми обеспечить опубликование настоящего постановления в печатном средстве массовой информации «Официальный бюллетень органов местного самоуправления муниципального образования город Пермь».

9. Информационно-аналитическому управлению администрации города Перми обеспечить опубликование (обнародование) настоящего постановления на официальном сайте муниципального образования город Пермь в информационно-телекоммуникационной сети Интернет.

10. Контроль за исполнением настоящего постановления возложить на первого заместителя главы администрации города Перми Андрианову О.Н.

Э.О. Соснин

РЕШЕНИЯ ПЕРМСКОЙ ГОРОДСКОЙ ДУМЫ**Пермская городская Дума VII созыва
РЕШЕНИЕ**26.09.2023№ 174**О внесении губернатору Пермского края представления о присвоении почетного звания
«Почетный гражданин Пермского края» Иноземцеву А.А.**

В соответствии с Законом Пермского края от 08.12.2013 № 270-ПК «О наградах Пермского края», указом губернатора Пермского края от 01.04.2014 № 45 «Об утверждении Порядка представления к награждению наградами Пермского края, Порядка выдачи награжденным дубликатов (муляжей) наград Пермского края и (или) документов к ним, Порядка учета и хранения отдельных наград Пермского края и бланков документов к ним», решением Пермской городской Думы от 26.05.2015 № 123 «О реализации органами местного самоуправления города Перми отдельных правовых актов Пермского края в сфере награждения»

Пермская городская Дума **р е ш и л а**:

1. Внести губернатору Пермского края представление о присвоении почетного звания «Почетный гражданин Пермского края» Иноземцеву Александру Александровичу, управляющему директору, генеральному конструктору акционерного общества «ОДК-Авиадвигатель», за выдающиеся заслуги в развитии авиационной промышленности Пермского края и многолетнюю плодотворную деятельность.

2. Настоящее решение вступает в силу со дня его подписания.

3. Опубликовать настоящее решение в печатном средстве массовой информации «Официальный бюллетень органов местного самоуправления муниципального образования город Пермь», а также опубликовать (обнародовать) настоящее решение на официальном сайте муниципального образования город Пермь в информационно-телекоммуникационной сети Интернет.

4. Контроль за исполнением настоящего решения возложить на комитет Пермской городской Думы по местному самоуправлению и регламенту.

Председатель
Пермской городской Думы

Д.В. Малютин

**Пермская городская Дума VII созыва
РЕШЕНИЕ**26.09.2023№ 175**О награждении Почетной грамотой города Перми Титяпкиной В.С.**

В соответствии с решением Пермской городской Думы от 08.02.2000 № 15 «Об утверждении Положения о Почетной грамоте города Перми»

Пермская городская Дума **р е ш и л а**:

1. Наградить Почетной грамотой города Перми Титяпкину Веру Сергеевну, начальника департамента финансов

администрации города Перми, за значительный личный вклад в развитие финансовой системы органов местного самоуправления города Перми и в связи с 50-летием со дня рождения.

2. Выплатить Титяпкиной В.С. единовременное денежное вознаграждение в соответствии с Положением о Почетной грамоте города Перми, утвержденным решением Пермской городской Думы от 08.02.2000 № 15.

3. Настоящее решение вступает в силу со дня его подписания.

4. Опубликовать настоящее решение в печатном средстве массовой информации «Официальный бюллетень органов местного самоуправления муниципального образования город Пермь», а также опубликовать (обнародовать) настоящее решение на официальном сайте муниципального образования город Пермь в информационно-телекоммуникационной сети Интернет.

5. Контроль за исполнением настоящего решения возложить на комитет Пермской городской Думы по местному самоуправлению и регламенту.

Председатель
Пермской городской Думы

Д.В. Малютин



Пермская городская Дума VII созыва РЕШЕНИЕ

26.09.2023

№ 176

О награждении знаком отличия Пермской городской Думы «За вклад в развитие нормотворчества» Фетисовой Г.Л.

В соответствии с решением Пермской городской Думы от 20.11.2018 № 251 «Об утверждении Положения о знаке отличия Пермской городской Думы «За вклад в развитие нормотворчества»

Пермская городская Дума **р е ш и л а :**

1. Наградить знаком отличия Пермской городской Думы «За вклад в развитие нормотворчества» Фетисову Галину Леонидовну, консультанта (функция обеспечения деятельности комитета Пермской городской Думы по местному самоуправлению и регламенту) отдела по организации работы комитетов аппарата Пермской городской Думы, за значительный вклад в обеспечение деятельности по развитию нормотворчества в городе Перми и в связи с 60-летием со дня рождения.

2. Выплатить Фетисовой Г.Л. единовременную денежную выплату в соответствии с Положением о знаке отличия Пермской городской Думы «За вклад в развитие нормотворчества», утвержденным решением Пермской городской Думы от 20.11.2018 № 251.

3. Настоящее решение вступает в силу со дня его подписания.

4. Опубликовать настоящее решение в печатном средстве массовой информации «Официальный бюллетень органов местного самоуправления муниципального образования город Пермь», а также опубликовать (обнародовать) настоящее решение на официальном сайте муниципального образования город Пермь в информационно-телекоммуникационной сети Интернет.

5. Контроль за исполнением настоящего решения возложить на комитет Пермской городской Думы по местному самоуправлению и регламенту.

Председатель Пермской
городской Думы

Д.В. Малютин



Пермская городская Дума VII созыва РЕШЕНИЕ

26.09.2023

№ 186

О внесении изменений в решение Пермской городской Думы от 26.04.2022 № 83 «Об утверждении Положения о порядке организации и проведения общественных обсуждений, публичных слушаний по вопросам градостроительной деятельности в городе Перми и о внесении изменений в Положение о публичных слушаниях в городе Перми, утвержденное решением Пермской городской Думы от 22.02.2005 № 32»

На основании Федерального закона от 06.10.2003 № 131-ФЗ «Об общих принципах организации местного самоуправления в Российской Федерации», Устава города Перми

Пермская городская Дума **р е ш и л а :**

1. Внести в решение Пермской городской Думы от 26.04.2022 № 83 «Об утверждении Положения о порядке организации и проведения общественных обсуждений, публичных слушаний по вопросам градостроительной деятельности в городе Перми и о внесении изменений в Положение о публичных слушаниях в городе Перми, утвержденное решением Пермской городской Думы от 22.02.2005 № 32» (в редакции решений Пермской городской Думы от 25.10.2022 № 231, от 25.04.2023 № 68) изменения:

1.1 в заголовке слова «, публичных слушаний» исключить;

1.2 в пункте 1 слова «, публичных слушаний» исключить.

1.3 в Положении о порядке организации и проведения общественных обсуждений, публичных слушаний по вопросам градостроительной деятельности в городе Перми:

1.3.1 в заголовке слова «, публичных слушаний» исключить;

1.3.2 в пункте 1.1 слова «, публичных слушаний» исключить;

1.3.3 в пункте 1.2:

1.3.3.1 абзац первый после слов «капитального строительства» дополнить словами «общественные обсуждения»;

1.3.3.2 в абзаце втором слова «публичные слушания» исключить;

1.3.3.3 в абзаце третьем слова «общественные обсуждения» исключить;

1.3.4 в пункте 1.4:

1.3.4.1 в абзаце первом слова «или публичных слушаний», «или публичных слушаниях» исключить;

1.3.4.2 в абзаце втором слова «или публичных слушаний» исключить;

1.3.5 в пункте 1.5 слова «или публичных слушаний» исключить;

1.3.6 пункт 1.6 признать утратившим силу;

1.3.7 в пункте 1.9:

1.3.7.1 в абзаце первом слова «публичных слушаниях» заменить словами «общественных обсуждениях»;

1.3.7.2 в абзаце втором слова «публичные слушания» заменить словами «общественные обсуждения», слова «, в помещениях, занимаемых функциональными органами и/или подразделениями администрации города Перми, и/или муниципальными учреждениями города Перми» исключить;

1.3.7.3 в абзаце третьем слова «публичные слушания» заменить словами «общественные обсуждения»;

1.3.7.4 в абзаце четвертом слова «публичные слушания» заменить словами «общественные обсуждения»;

1.3.7.5 в абзаце пятом слова «публичные слушания» заменить словами «общественные обсуждения»;

1.3.8 в заголовке раздела II слова «, публичных слушаний» исключить;

1.3.9 пункт 2.2 признать утратившим силу;

1.3.10 в заголовке раздела III слова «, публичных слушаний» исключить;

1.3.11 в пункте 3.1:

1.3.11.1 в абзаце первом слова «или публичных слушаний» исключить;

1.3.11.2 абзац второй изложить в редакции:

«Функции технического, информационного обеспечения общественных обсуждений в территориальных органах администрации города Перми обеспечивают специально созданные на основании правового акта администрации города Перми территориальные организационные комитеты.»;

1.3.12 в абзаце первом пункта 3.2 слова «или публичных слушаний» исключить;

1.3.13 подпункт 3.2.1 изложить в редакции:

«3.2.1 на основании поступивших от Инициатора Главе города Перми Проекта и информационных материалов к нему для назначения общественных обсуждений обеспечивает подготовку, опубликование оповещения о начале общественных обсуждений в печатном средстве массовой информации «Официальный бюллетень органов местного самоуправления муниципального образования города Пермь» (далее – Бюллетень), размещение его на Официальном сайте и в Информационной системе;»;

1.3.14 подпункт 3.2.3 изложить в редакции:

«3.2.3 организует проведение экспозиции или экспозиций Проекта, консультирование посетителей экспозиции или экспозиций Проекта с представителями разработчика(ов) Проекта;»;

1.3.15 подпункт 3.2.5 изложить в редакции:

«3.2.5 осуществляет идентификацию участников общественных обсуждений при подготовке и оформлении протокола общественных обсуждений на основании поступивших предложений или замечаний участников общественных обсуждений;»;

1.3.16 в подпункте 3.2.6 слова «или публичных слушаний» исключить;

1.3.17 в подпункте 3.2.7 слова «или публичных слушаний» исключить;

1.3.18 подпункт 3.2.8 изложить в редакции:

«3.2.8 осуществляет подготовку заключения о результатах общественных обсуждений, его опубликование в Бюллетене и размещение на Официальном сайте, в Информационной системе.»;

1.3.19 подпункт 3.3.1 признать утратившим силу;

1.3.20 в подпункте 3.3.2 слова «или публичных слушаний» исключить;

1.3.21 в подпункте 3.3.5 слова «или публичных слушаний», «а также в ходе проведения собрания участников публичных слушаний» исключить;

1.3.22 подпункты 3.3.7-3.3.9 признать утратившими силу;

1.3.23 в подпункте 3.3.10 слова «протоколов собрания участников публичных слушаний», «или публичных слушаний» исключить;

1.3.24 в заголовке раздела IV слова «, публичных слушаний» исключить;

1.3.25 в абзаце первом пункта 4.1 слова «, публичных слушаний» исключить;

1.3.26 в пункте 4.2 слова «или публичных слушаний» исключить;

1.3.27 в пункте 4.3 слова «или публичных слушаний» исключить;

1.3.28 в пункте 4.5 слова «или публичных слушаний» исключить;

1.3.29 в заголовке раздела V слова «, публичных слушаний» исключить;

1.3.30 в абзаце первом пункта 5.1 слова «или публичных слушаний» исключить;

1.3.31 в подпункте 5.1.1 слова «публичных слушаний» заменить словами «общественных обсуждений»;

1.3.32 в подпункте 5.1.2 слова «публичных слушаний» заменить словами «общественных обсуждений»;

1.3.33 в подпункте 5.1.3 слова «публичных слушаний» заменить словами «общественных обсуждений»;

1.3.34 в подпунктах 5.1.4, 5.1.5 слова «публичных слушаний» заменить словами «общественных обсуждений»;

1.3.35 в пункте 5.2:

1.3.35.1 в абзаце первом слова «или публичные слушания», «или публичных слушаний» исключить;

1.3.35.2 в абзаце втором слова «или публичных слушаниях», «или публичных слушаний» исключить;

1.3.36 в заголовке раздела VI слова «, публичных слушаний» исключить;

1.3.37 в пункте 6.1:

1.3.37.1 в абзаце первом слова «или публичных слушаний» исключить;

1.3.37.2 в абзаце втором слова «или публичные слушания» исключить;

1.3.38 в абзаце первом пункта 6.2 слова «или публичных слушаний» исключить;

1.3.39 в подпункте 6.2.2 слова «или публичных слушаний» исключить;

1.3.40 в подпункте 6.2.4 слова «или публичных слушаний» исключить;

1.3.41 пункт 6.4 признать утратившим силу;

1.3.42 в абзаце первом пункта 6.5 слова «или публичных слушаний» исключить;

1.3.43 в подпункте 6.5.1 слова «в случае проведения общественных обсуждений - » исключить;

1.3.44 в подпункте 6.5.2:

1.3.44.1 в абзаце первом слова «или публичных слушаний» исключить;

1.3.44.2 в абзаце втором слова «или публичных слушаний» исключить;

1.3.44.3 в абзаце третьем слова «или публичных слушаний» исключить;

1.3.45 в пункте 7.1 слова «(в случае проведения общественных обсуждений)», «или публичных слушаний» исключить;

1.3.46 в абзаце первом пункта 7.2 слова «или публичных слушаний» исключить;

1.3.47 в подпункте 7.2.1 слова «(в случае проведения общественных обсуждений)» исключить;

- 1.3.48 подпункт 7.2.2 признать утратившим силу;
- 1.3.49 в подпункте 7.2.3 слова «(в случае проведения общественных обсуждений или публичных слушаний)» исключить;
- 1.3.50 в пункте 7.4:
- 1.3.50.1 в абзаце первом слова «или публичных слушаний» исключить;
- 1.3.50.2 в абзаце втором слова «или публичных слушаний» исключить;
- 1.3.51 в пункте 7.7 слова «или публичных слушаний» исключить;
- 1.3.52 абзац второй пункта 8.1 изложить в редакции:
«Экспозиция (экспозиции) Проекта проводится (проводятся) в местах, указанных в оповещении о начале общественных обсуждений.»;
- 1.3.53 в абзаце втором пункта 8.2 слова «или публичных слушаний» исключить;
- 1.3.54 раздел IX признать утратившим силу;
- 1.3.55 в заголовке раздела X слова «, публичных слушаний» исключить;
- 1.3.56 в пункте 10.1 слова «или публичных слушаний» исключить;
- 1.3.57 в абзаце первом пункта 10.2 слова «или публичных слушаний» исключить;
- 1.3.58 в подпункте 10.2.1 слова «или публичных слушаний» исключить;
- 1.3.59 в подпункте 10.2.2 слова «или публичных слушаний» исключить;
- 1.3.60 в подпункте 10.2.3 слова «или публичных слушаний» исключить;
- 1.3.61 в подпункте 10.2.4 слова «или публичных слушаний» исключить;
- 1.3.62 в подпункте 10.2.5 слова «или публичных слушаний», «или публичные слушания» исключить;
- 1.3.63 в абзаце первом пункта 10.3 слова «или публичных слушаний» исключить;
- 1.3.64 в подпункте 10.3.1 слова «а в случае проведения общественных обсуждений – также» исключить;
- 1.3.65 в подпункте 10.3.2 слова «или публичных слушаний» исключить;
- 1.3.66 в пункте 10.4 слова «или публичных слушаний» исключить;
- 1.3.67 в пункте 10.5 слова «или публичных слушаний» исключить;
- 1.3.68 в пункте 10.6 слова «или публичных слушаний» исключить;
- 1.3.69 в заголовке раздела XI слова «, публичных слушаний» исключить;
- 1.3.70 в пункте 11.1 слова «или публичных слушаний» исключить;
- 1.3.71 в абзаце первом пункта 11.2 слова «или публичных слушаний» исключить;
- 1.3.72 в подпункте 11.2.1 слова «или публичных слушаний» исключить;
- 1.3.73 в подпункте 11.2.2 слова «или публичных слушаний», «или публичных слушаниях» исключить;
- 1.3.74 в подпункте 11.2.3 слова «или публичных слушаний» исключить;
- 1.3.75 в подпункте 11.2.4 слова «или публичных слушаний», «или публичные слушания» исключить;
- 1.3.76 в подпункте 11.2.5 слова «или публичных слушаний» исключить;
- 1.3.77 в пункте 11.3 слова «или публичных слушаний» исключить;
- 1.3.78 в пункте 11.4 слова «или публичных слушаний», «в случае проведения общественных обсуждений» исключить;
- 1.3.79 в пункте 11.5 слова «или публичных слушаний» исключить;
- 1.3.80 приложения 1, 2, 3 изложить в редакции согласно приложениям 1, 2, 3 к настоящему решению.
2. Настоящее решение вступает в силу с 01.10.2023, но не ранее дня его официального опубликования в печатном средстве массовой информации «Официальный бюллетень органов местного самоуправления муниципального образования город Пермь, и не применяется к проекту Генерального плана Пермского городского округа, проекту Правил землепользования и застройки Пермского городского округа и проектам, предусматривающим внесение в них изменений, поступившим в администрацию города Перми для обсуждения проектов указанных правовых актов с участием жителей города Перми до вступления настоящего решения в силу.
3. Опубликовать настоящее решение в печатном средстве массовой информации «Официальный бюллетень органов местного самоуправления муниципального образования город Пермь», а также опубликовать (обнародовать) настоящее решение на официальном сайте муниципального образования город Пермь в информационно-телекоммуникационной сети Интернет.
4. Контроль за исполнением настоящего решения возложить на комитет Пермской городской Думы по пространственному развитию и благоустройству.

Председатель
Пермской городской Думы

Д.В. Малютин

Глава города Перми

Э.О. Соснин

ПРИЛОЖЕНИЕ 1
к решению Пермской
городской Думы
от 26.09.2023 № 186

**ПРЕДЛОЖЕНИЯ/ЗАМЕЧАНИЯ
УЧАСТНИКА ОБЩЕСТВЕННЫХ ОБСУЖДЕНИЙ
(мнение жителя города Перми,
не являющегося участником общественных обсуждений)
(ФОРМА)**

Предложения/замечания к проекту _____

(наименование проекта, рассматриваемого на общественных обсуждениях)
от участника общественных обсуждений (жителя города Перми, не являющегося
участником общественных обсуждений)

(ненужное зачеркнуть)

(для физического лица: Ф.И.О. (при наличии), дата рождения;
для юридического лица: наименование, ОГРН)

проживающего (зарегистрированного) по адресу: _____

(для физического лица: адрес места жительства (регистрации);
для юридического лица: место нахождения и адрес)

являющегося правообладателем земельных участков и (или) расположенных на них объектов капитального строительства и (или) помещений, являющихся частью указанных объектов капитального строительства, расположенных в границах территории, в отношении которой рассматривается проект: _____

(указываются наименования, адреса (местоположение)
и кадастровые номера объектов недвижимости)

№	Пункт, подпункт, абзац (структурная единица проекта)	Предложения/замечания	Обоснование внесенных предложений/замечаний
1			
2			

Приложение:

1) для физических лиц – документы, подтверждающие сведения об участнике общественных обсуждений (фамилию, имя, отчество (при наличии), дату рождения, адрес места жительства (регистрации) (паспорт);

для юридических лиц – наименование, основной государственный регистрационный номер, место нахождения и адрес (документ, подтверждающий полномочия представлять интересы участника общественных обсуждений в соответствии с законодательством Российской Федерации, копия свидетельства о регистрации юридического лица (ОГРН);

2) выписка(ки) из Единого государственного реестра недвижимости и (или) иные документы, устанавливающие или удостоверяющие право на земельные участки и (или) расположенные на них объекты капитального строительства и (или) помещения, являющиеся частью указанных объектов капитального строительства, расположенных в границах территории, в отношении которой рассматривается Проект;

3) иные документы по желанию участника общественных обсуждений, обосновывающие внесенные предложения и замечания.

Согласие
на обработку персональных данных

Я, _____

(фамилия, имя, отчество, адрес субъекта персональных данных, номер основного документа, удостоверяющего его личность, сведения о дате выдачи указанного документа и выдавшем его органе/фамилия, имя, отчество, адрес представителя субъекта персональных данных, номер основного документа, удостоверяющего его личность, сведения о дате выдачи указанного документа и выдавшем его органе, реквизиты доверенности или иного документа, подтверждающего полномочия этого представителя (при получении согласия от представителя субъекта персональных данных))

в соответствии со статьей 5.1 Градостроительного кодекса Российской Федерации, статьей 9 Федерального закона от 27.07.2006 № 152-ФЗ «О персональных данных» даю согласие администрации Дзержинского района города Перми (г. Пермь, ул. Ленина, д. 85), администрации Индустриального района города Перми (г. Пермь, ул. Мира, д. 15), администрации Кировского района города Перми (г. Пермь, ул. Кировоградская, д. 33), администрации Ленинского района города Перми (г. Пермь, ул. Пермская, д. 57), администрации Мотовилихинского района города Перми (г. Пермь, ул. Уральская, д. 36), администрации Орджоникидзевского района города Перми (г. Пермь, ул. Александра Щербакова, д. 24), администрации Свердловского района города Перми (г. Пермь, ул. Сибирская, д. 58), администрации поселка Новые Ляды города Перми (г. Пермь, поселок Новые Ляды, ул. Транспортная, д. 2) (нужное подчеркнуть в зависимости от того, на какой территории (район, поселок Новые Ляды) проводятся общественные обсуждения), департаменту градостроительства и архитектуры администрации города Перми (г. Пермь, ул. Сибирская, д. 15), Министерству по управлению имуществом и градостроительной деятельности Пермского края (г. Пермь, ул. Сибирская, д. 30а, лит. А, лит. Б), являющимся операторами, получающими и осуществляющими обработку персональных данных, на совершение действий, предусмотренных пунктом 3 статьи 3 Федерального закона от 27.07.2006 № 152-ФЗ «О персональных данных», с использованием средств автоматизации или без использования таких средств с персональными данными, включая сбор, запись, систематизацию, накопление, хранение, уточнение (обновление, изменение), извлечение, использование, передачу (предоставление, доступ), обезличивание, блокирование, удаление, уничтожение персональных данных, с целью осуществления и выполнения возложенных законодательством Российской Федерации функций, полномочий и обязанностей при проведении общественных обсуждений.

Перечень персональных данных, на обработку которых дается согласие субъекта персональных данных:

фамилия, имя, отчество (при наличии), дата рождения,

адрес регистрации и фактического проживания,

дата регистрации по месту жительства,

паспорт (серия, номер, кем и когда выдан),

номер телефона,

сведения о земельных участках, объектах капитального строительства, помещениях, являющихся частью указанных объектов капитального строительства, из Единого государственного реестра недвижимости и иные документы, устанавливающие или удостоверяющие права на такие земельные участки, объекты капитального строительства, помещения, являющиеся частью указанных объектов капитального строительства (требуется указать участникам общественных обсуждений, являющимся правообладателями соответствующих земельных участков и (или) расположенных на них объектов капитального строительства и (или) помещений, являющихся частью указанных объектов капитального строительства).

Согласие на обработку персональных данных действует в течение трех лет со дня подписания настоящего согласия.

Согласие на обработку персональных данных может быть отозвано на основании письменного заявления в адрес соответствующего оператора, осуществляющего обработку персональных данных, в произвольной форме.

(дата)

(подпись, расшифровка)

ПРИЛОЖЕНИЕ 2
к решению Пермской
городской Думы
от 26.09.2023 № 186

**ПРОТОКОЛ
ОБЩЕСТВЕННЫХ ОБСУЖДЕНИЙ
(ФОРМА)**

город Пермь

«___» _____ 20__ г.
№ _____

В соответствии с Градостроительным кодексом Российской Федерации по проекту _____

(наименование проекта, вынесенного на общественные обсуждения)

организатором общественных обсуждений является _____

(наименование организатора общественных обсуждений)

Оповещение о начале общественных обсуждений опубликовано в печатном средстве массовой информации «Официальный бюллетень органов местного самоуправления муниципального образования город Пермь» от «___» _____ 20__ г. № ____.

Информация о начале общественных обсуждений: _____

Общественные обсуждения проведены в пределах территории: _____

Прием предложений и замечаний участников общественных обсуждений осуществлялся с «___» _____ 20__ г. по «___» _____ 20__ г.

Предложения и замечания, поступившие в ходе проведения общественных обсуждений:

от участников общественных обсуждений, постоянно проживающих
на территории, в пределах которой проведены общественные обсуждения:

№	Ф.И.О. (при наличии) гражданина/ наименование юридического лица	Дата рождения, адрес места жи- тельства (регистрации)/ОГРН, местонахождение и адрес	Предложения/замечания
1			
2			

от иных участников общественных обсуждений:

№	Ф.И.О. (при наличии) гражданина/ наименование юридического лица	Дата рождения, адрес места жи- тельства (регистрации)/ОГРН, местонахождение и адрес	Предложения/ замечания
1			
2			

Приложение: перечень участников общественных обсуждений, принявших участие в рассмотрении проекта

(наименование проекта, вынесенного на общественные обсуждения)

(Ф.И.О., должность руководителя организатора
общественных обсуждений)

(подпись)

ПРИЛОЖЕНИЕ
к протоколу
общественных обсуждений
от «__» _____ 20__ г. № ____

ПЕРЕЧЕНЬ
УЧАСТНИКОВ ОБЩЕСТВЕННЫХ ОБСУЖДЕНИЙ,
ПРИНЯВШИХ УЧАСТИЕ В РАССМОТРЕНИИ ПРОЕКТА

(наименование проекта, вынесенного на общественные обсуждения)
(ФОРМА)

№	Ф.И.О. (при наличии) гражданина/ наименование юридического лица	Дата рождения, адрес места жительства (регистрации)/ ОГРН, местонахождение и адрес
1		
2		

ПРИЛОЖЕНИЕ 3
к решению Пермской
городской Думы
от 26.09.2023 № 186

ЗАКЛЮЧЕНИЕ
О РЕЗУЛЬТАТАХ ОБЩЕСТВЕННЫХ ОБСУЖДЕНИЙ
от «__» _____ 20__ г. № ____
(ФОРМА)

Настоящее заключение подготовлено _____

(наименование организатора общественных обсуждений)

на основании протокола общественных обсуждений от «__» _____ 20__ г. № ____ по проекту _____

(наименование проекта, рассмотренного на общественных обсуждениях)

Количество участников общественных обсуждений, принявших участие в общественных обсуждениях, составило: _____

По результатам рассмотрения замечаний и предложений участников общественных обсуждений, постоянно проживающих на территории, в пределах которой проведены общественные обсуждения, установлено:

№	Содержание внесенных предложений/замечаний	Выводы по результатам рассмотрения предложения, поступившего от участника общественных обсуждений	Аргументированные рекомендации организатора общественных обсуждений о целесообразности (нецелесообразности) учета внесенных предложений и замечаний
1			
2			

По результатам рассмотрения замечаний и предложений иных участников общественных обсуждений установлено:

№	Содержание внесенных предложений/замечаний	Выводы по результатам рассмотрения предложения, поступившего от участника общественных обсуждений	Аргументированные рекомендации организатора общественных обсуждений о целесообразности (нецелесообразности) учета внесенных предложений и замечаний
1			
2			

Процедура общественных обсуждений соблюдена (не соблюдена).

(Ф.И.О., должность руководителя организатора общественных обсуждений)

(подпись)



Пермская городская Дума VII созыва РЕШЕНИЕ

26.09.2023

№ 187

О внесении изменений в сфере градостроительной деятельности в отдельные решения Пермской городской Думы

На основании Федерального закона от 06.10.2003 № 131-ФЗ «Об общих принципах организации местного самоуправления в Российской Федерации», Устава города Перми

Пермская городская Дума **р е ш и л а :**

1. Внести в Положение о департаменте градостроительства и архитектуры администрации города Перми, утвержденное решением Пермской городской Думы от 27.09.2011 № 193 (в редакции решений Пермской городской Думы от 21.12.2011 № 253, от 23.04.2012 № 55, от 26.06.2012 № 141, от 25.09.2012 № 189, от 18.12.2012 № 284, от 25.06.2013 № 151, от 28.01.2014 № 9, от 28.01.2014 № 10, от 26.08.2014 № 152, от 26.08.2014 № 165, от 28.10.2014 № 219, от 24.03.2015 № 48, от 28.04.2015 № 90, от 23.06.2015 № 142, от 26.01.2016 № 11, от 22.03.2016 № 51, от 23.08.2016 № 195, от 24.01.2017 № 14, от 25.04.2017 № 82, от 27.06.2017 № 127, от 21.11.2017 № 238, от 22.05.2018 № 86, от 26.06.2018 № 108, от 28.08.2018 № 152, от 25.09.2018 № 191, от 20.11.2018 № 245, от 27.08.2019 № 172, от 24.09.2019 № 228, от 19.11.2019 № 284, от 28.01.2020 № 23, от 24.02.2021 № 42, от 26.10.2021 № 237, от 16.11.2021 № 269, от 21.12.2021 № 297, от 25.01.2022 № 13, от 22.03.2022 № 62, от 26.04.2022 № 84, от 25.10.2022 № 231, от 22.08.2023 № 154), изменения:

- 1.1 в подпункте 3.1.8 слова «, публичных слушаний» исключить;
- 1.2 в подпункте 3.1.9 слова «, публичных слушаний» исключить.

2. Внести в Типовое положение о территориальном органе администрации города Перми, утвержденное решением Пермской городской Думы от 29.01.2013 № 7 (в редакции решений Пермской городской Думы от 26.03.2013 № 67, от 25.06.2013 № 131, от 27.08.2013 № 188, от 24.09.2013 № 223, от 25.02.2014 № 38, от 27.05.2014 № 122, от 23.09.2014

№ 189, от 28.10.2014 № 219, от 24.02.2015 № 40, от 24.03.2015 № 48, от 22.12.2015 № 280, от 22.12.2015 № 282, от 28.06.2016 № 132, от 23.08.2016 № 194, от 22.11.2016 № 244, от 24.01.2017 № 14, от 28.02.2017 № 33, от 28.03.2017 № 64, от 28.03.2017 № 65, от 25.04.2017 № 81, от 27.06.2017 № 128, от 19.12.2017 № 259, от 22.05.2018 № 86, от 26.06.2018 № 108, от 28.08.2018 № 156, от 25.09.2018 № 191, от 20.11.2018 № 244, от 18.12.2018 № 263, от 18.12.2018 № 273, от 22.01.2019 № 10, от 26.02.2019 № 33, от 27.08.2019 № 172, от 27.08.2019 № 173, от 24.09.2019 № 227, от 19.11.2019 № 277, от 19.11.2019 № 284, от 17.12.2019 № 310, от 25.02.2020 № 36, от 25.02.2020 № 52, от 24.03.2020 № 72, от 27.04.2021 № 99, от 25.05.2021 № 127, от 24.08.2021 № 172, от 21.12.2021 № 297, от 25.01.2022 № 16, от 22.02.2022 № 36, от 22.02.2022 № 41, от 26.04.2022 № 80, от 26.04.2022 № 84, от 20.12.2022 № 273, от 28.02.2023 № 34, от 27.06.2023 № 119, от 27.06.2023 № 120, от 22.08.2023 № 165), изменение, исключив в подпункте 3.2.3.2 слова «, публичных слушаний».

3. Настоящее решение вступает в силу с 01.10.2023, но не ранее дня его официального опубликования в печатном средстве массовой информации «Официальный бюллетень органов местного самоуправления муниципального образования город Пермь», и не применяется к проекту Генерального плана Пермского городского округа, проекту Правил землепользования и застройки Пермского городского округа и проектам, предусматривающим внесение в них изменений, поступившим в администрацию города Перми для обсуждения проектов указанных правовых актов с участием жителей города Перми до вступления настоящего решения в силу.

4. Опубликовать настоящее решение в печатном средстве массовой информации «Официальный бюллетень органов местного самоуправления муниципального образования город Пермь», а также опубликовать (обнародовать) настоящее решение на официальном сайте муниципального образования город Пермь в информационно-телекоммуникационной сети Интернет.

5. Контроль за исполнением настоящего решения возложить на комитет Пермской городской Думы по местному самоуправлению и регламенту.

Председатель
Пермской городской Думы

Д.В. Малютин

Глава города Перми

Э.О. Соснин



Пермская городская Дума VII созыва РЕШЕНИЕ

26.09.2023

№ 199

О внесении изменений в отдельные решения Пермской городской Думы в сфере благоустройства территории города Перми в части установления требований к отдельным элементам благоустройства

В соответствии с Градостроительным кодексом Российской Федерации, Федеральным законом от 06.10.2003 № 131-ФЗ «Об общих принципах организации местного самоуправления в Российской Федерации», Уставом города Перми, с учетом решения Пермского краевого суда от 27.01.2023 № 3а-7/2023 и апелляционного определения Четвертого апелляционного суда общей юрисдикции от 13.07.2023 № 66а-1156/2023

Пермская городская Дума **р е ш и л а**:

1. Внести в Правила благоустройства территории города Перми, утвержденные решением Пермской городской Думы от 15.12.2020 № 277 (в редакции решений Пермской городской Думы от 24.02.2021 № 40, от 27.04.2021 № 102, от 24.08.2021 № 181, от 24.08.2021 № 182, от 21.12.2021 № 307, от 26.04.2022 № 81, от 26.04.2022 № 82, от 28.06.2022 № 144 от 23.08.2022 № 171, от 23.08.2022 № 173, от 23.08.2022 № 174, от 25.10.2022 № 233, от 15.11.2022 № 257, от 20.12.2022 № 271, от 20.12.2022 № 276, от 20.12.2022 № 280, от 24.01.2023 № 10, от 27.06.2023 № 117, 22.08.2023 № 161), изменения:

1.1 в подпункте 9.4.3.1.5:

1.1.1 в абзаце четвертом слова «живой изгородью» исключить;

1.1.2 абзац пятый изложить в редакции:

«Скамейки, элементы уличной мебели устанавливаются на твердые или мягкие виды покрытия и должны быть закреплены.»;

1.1.3 абзац шестой признать утратившим силу;

1.2 подпункт 9.4.3.2.1 изложить в редакции:

«9.4.3.2.1. Нестационарные объекты могут быть размещены (расположены) на придомовой территории.

Паспорт благоустройства придомовой территории (далее – паспорт благоустройства) разрабатывается по инициативе любого заинтересованного лица на основании решения собственников помещений в многоквартирном доме о размещении Нестационарного объекта на придомовой территории и подлежит учету.

Порядок уведомления о разработке паспорта благоустройства и учета паспортов благоустройства утверждается правовым актом администрации города Перми;»;

1.3 в подпункте 9.4.4.1:

1.3.1 в абзаце втором слова «при проектировании новых и обосновании размещения существующих Нестационарных объектов» заменить словами «в отношении установленных и устанавливаемых Нестационарных объектов»;

1.3.2 абзац шестой изложить в редакции:

«На придомовых территориях Нестационарные объекты размещаются (располагаются) таким образом, чтобы не создавались препятствия для использования и (или) эксплуатации основных объектов и элементов благоустройства;»;

1.4 абзацы третий, пятый подпункта 9.4.4.2 признать утратившими силу;

1.5 Графическое изображение типовых проектов некапитальных строений, сооружений, используемых для осуществления торговой деятельности и деятельности по оказанию услуг населению, включая услуги общественного питания (приложение к Требованиям к типовым проектам некапитальных строений, сооружений, используемых для осуществления торговой деятельности и деятельности по оказанию услуг населению, включая услуги общественного питания (приложение 1 к Правилам)) изложить в редакции согласно приложению к настоящему решению.

2. Внести в решение Пермской городской Думы от 26.04.2022 № 81 «О внесении изменений в Правила благоустройства территории города Перми, утвержденные решением Пермской городской Думы от 15.12.2020 № 277» (в редакции решений Пермской городской Думы от 28.06.2022 № 149, от 27.09.2022 № 218, от 20.12.2022 № 272, от 28.02.2023 № 33) изменение, признав пункт 5 утратившим силу.

3. Размещенные на придомовой территории на день вступления в силу настоящего решения скамейки для отдыха, элементы уличной мебели, для которых настоящим решением установлены обязательные требования, должны быть приведены в соответствие настоящему решению в срок до 06.05.2024 года.

4. Размещенные на территории города Перми на день вступления в силу настоящего решения некапитальные строения, сооружения, используемые для осуществления торговой деятельности и деятельности по оказанию услуг населению, включая услуги общественного питания, должны быть приведены в соответствие обязательным требованиям Правил благоустройства территории города Перми в срок до 01.01.2024 года, за исключением некапитальных строений, сооружений, используемых для осуществления торговой деятельности и деятельности по оказанию услуг населению, включая услуги общественного питания, для которых установлены иные периоды приведения их в соответствие обязательным требованиям Правил благоустройства территории города Перми.

5. Настоящее решение вступает в силу со дня его официального опубликования в печатном средстве массовой информации «Официальный бюллетень органов местного самоуправления муниципального образования город Пермь» и распространяет свое действие на правоотношения, возникшие с 13.07.2023, за исключением абзацев третьего, четвертого подпункта 1.2, вступающих в силу со дня вступления в силу правового акта администрации города Перми, определяющего порядок уведомления о разработке паспорта благоустройства и учета паспортов благоустройства, но не ранее дня официального опубликования настоящего решения в печатном средстве массовой информации «Официальный бюллетень органов местного самоуправления муниципального образования город Пермь».

6. Опубликовать настоящее решение в печатном средстве массовой информации «Официальный бюллетень органов местного самоуправления муниципального образования город Пермь», а также опубликовать (обнародовать) настоящее решение на официальном сайте муниципального образования город Пермь в информационно-телекоммуникационной сети Интернет.

7. Контроль за исполнением настоящего решения возложить на комитет Пермской городской Думы по пространственному развитию и благоустройству.

Председатель
Пермской городской Думы

Д.В. Малютин

Глава города Перми

Э.О. Соснин

ПРИЛОЖЕНИЕ
к решению
Пермской городской Думы
от 26.09.2023 № 199

**Графическое изображение типовых проектов некапитальных строений,
сооружений, используемых для осуществления
торговой деятельности и деятельности по оказанию услуг населению, включая
услуги общественного питания**

Киоск

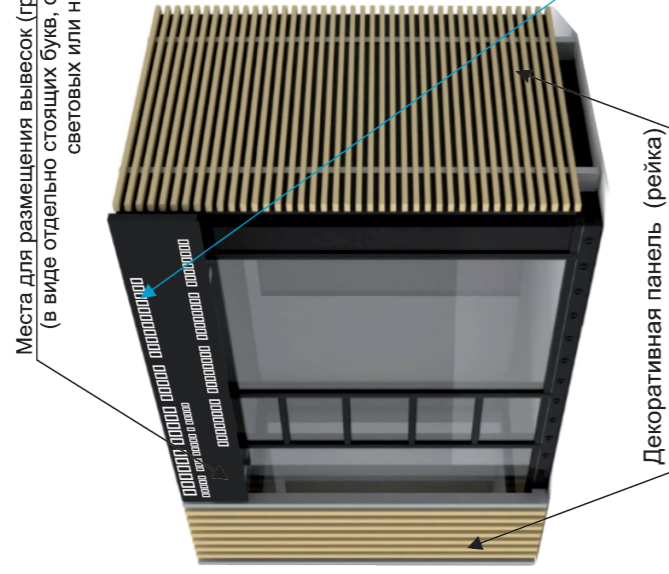

Павильон

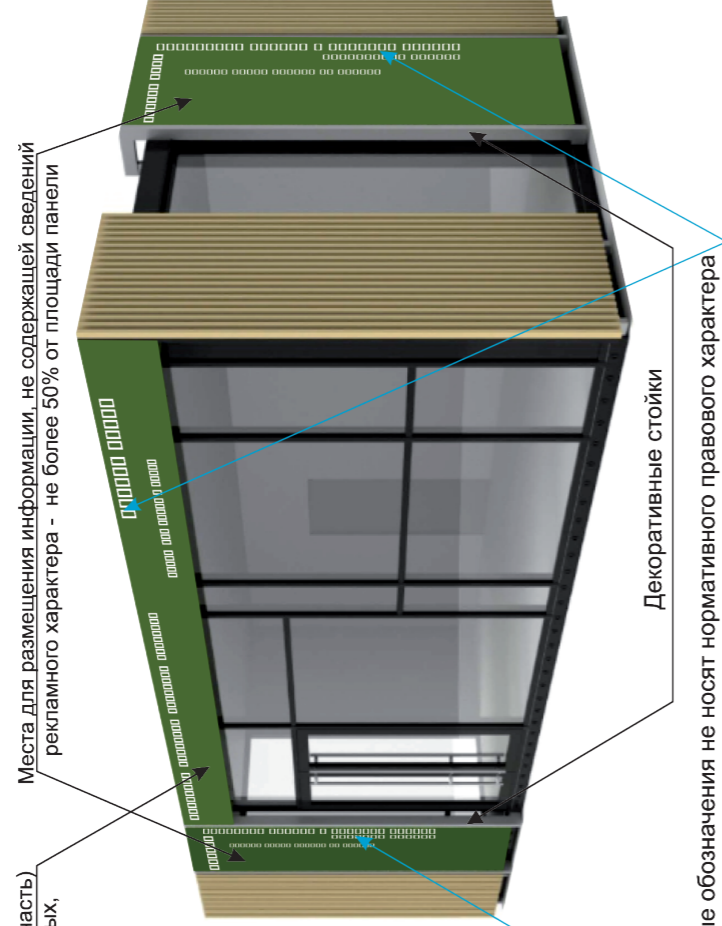

Цветовое решение



шоколадно-коричневый



жемчужно-белый

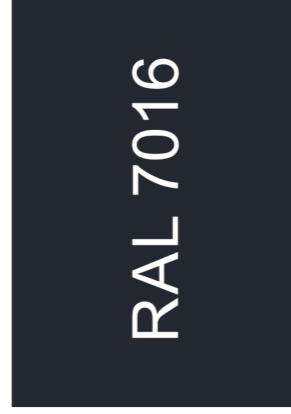

антрацитово-серый



светлая слоновая кость

Пример группировки киосков и павильонов

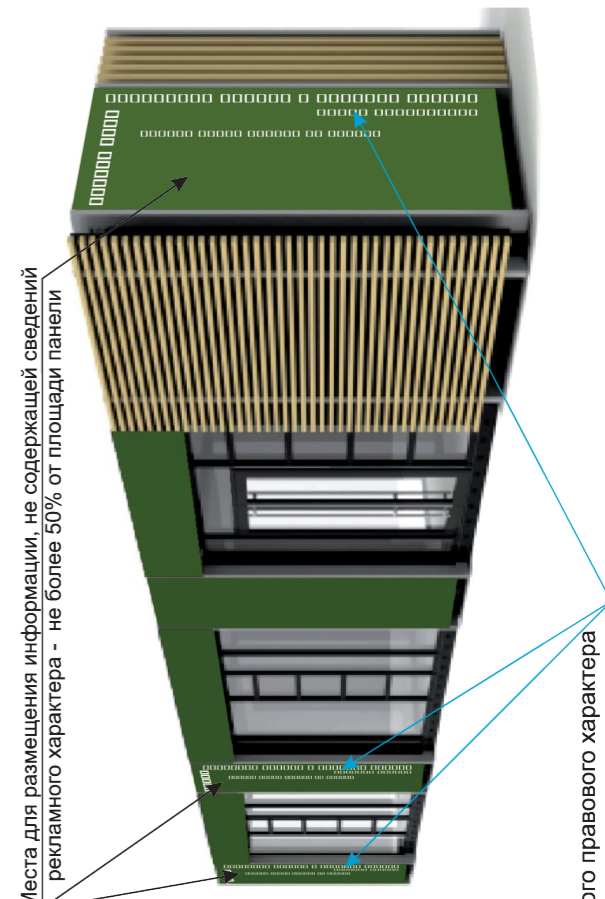
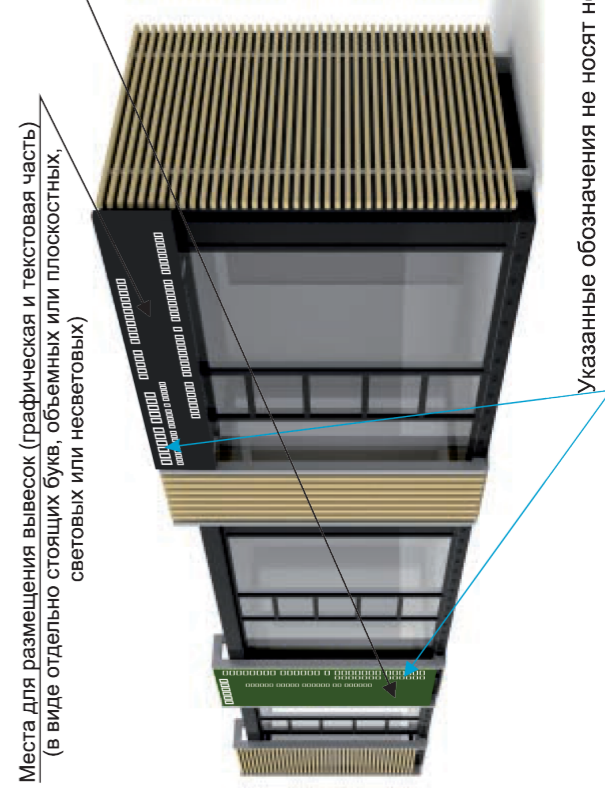

2

ПАРАМЕТРЫ

(3000x2000x2600h)/(3600x2500x2600h)
КИОСК «ПЕЧАТЬ» тип 1
6 кв. м./ 9 кв.м.

(3000x2000x2600h)
КИОСК тип 2
6 кв. м.

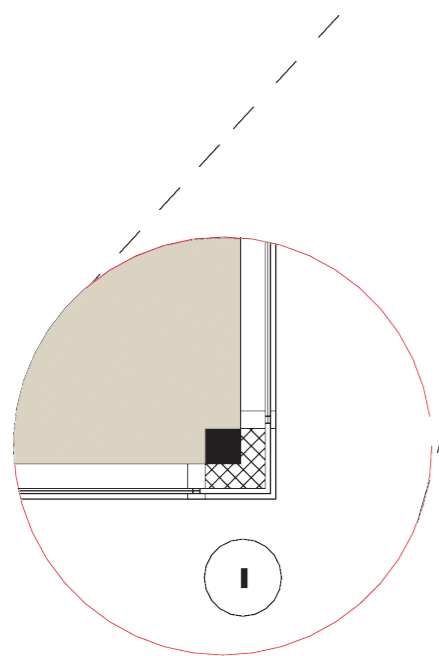

Декоративная панель (рейка)

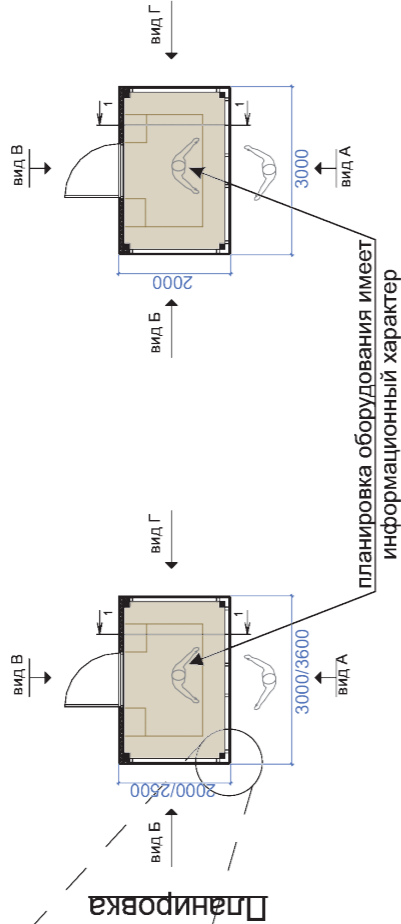
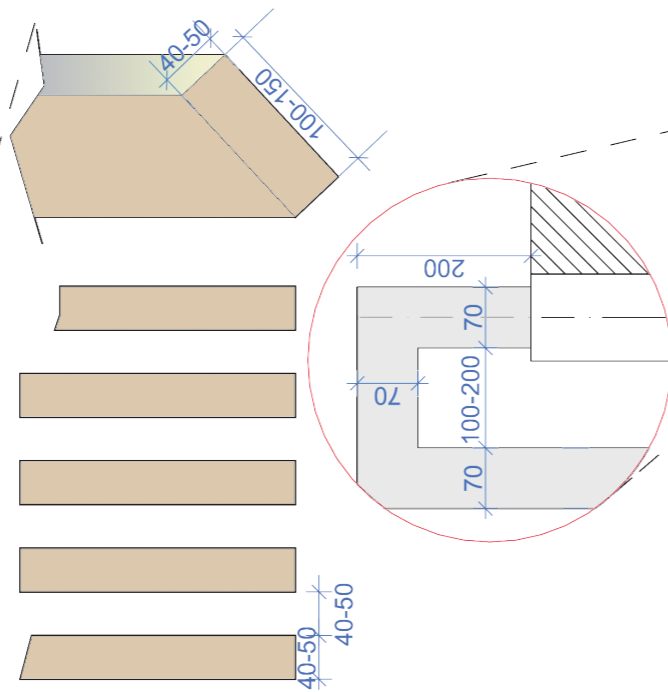

Планировка

Главный фасад



Декоративные стойки

Павильон

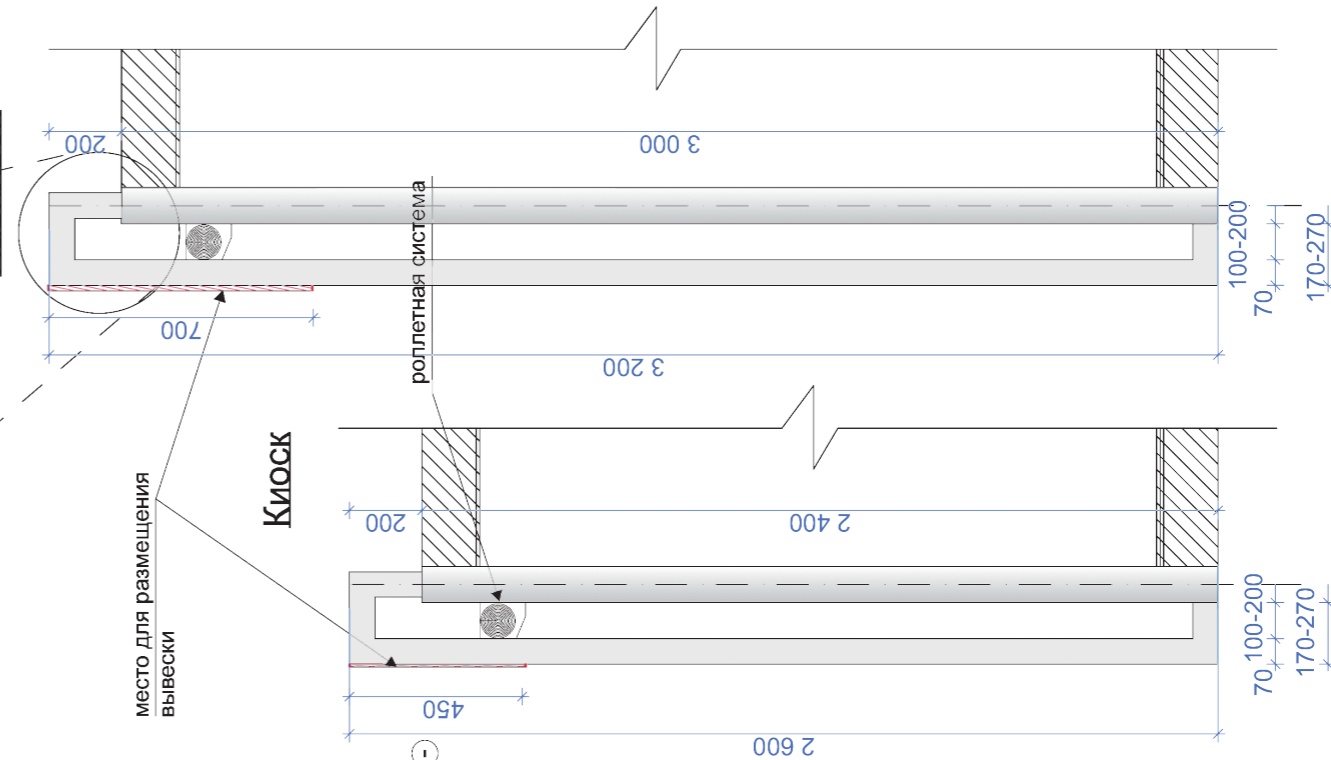

Разрез

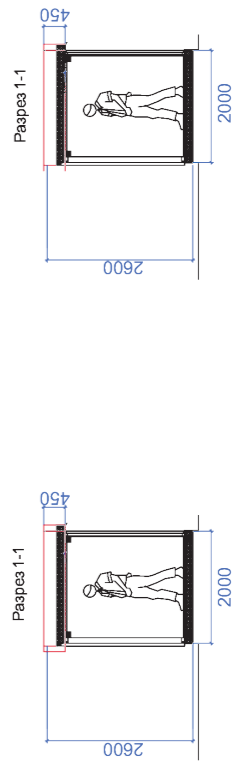

Боковые фасады

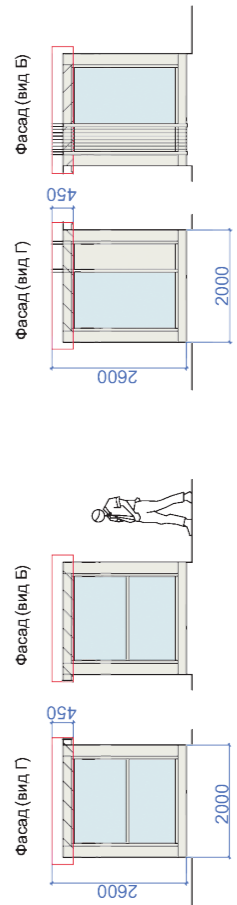

Дворовой фасад

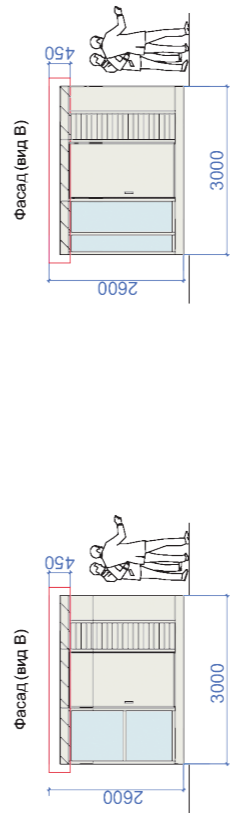

Дворовой фасад



3

ПАРАМЕТРЫ

(7500x4000x3200h)
ПАВИЛЬОН тип 1
30 кв. м.

(7000x4000x3200h)
ПАВИЛЬОН тип 2
28 кв. м.

(3600x2500x2600h)
КИОСК тип 3
9 кв. м.

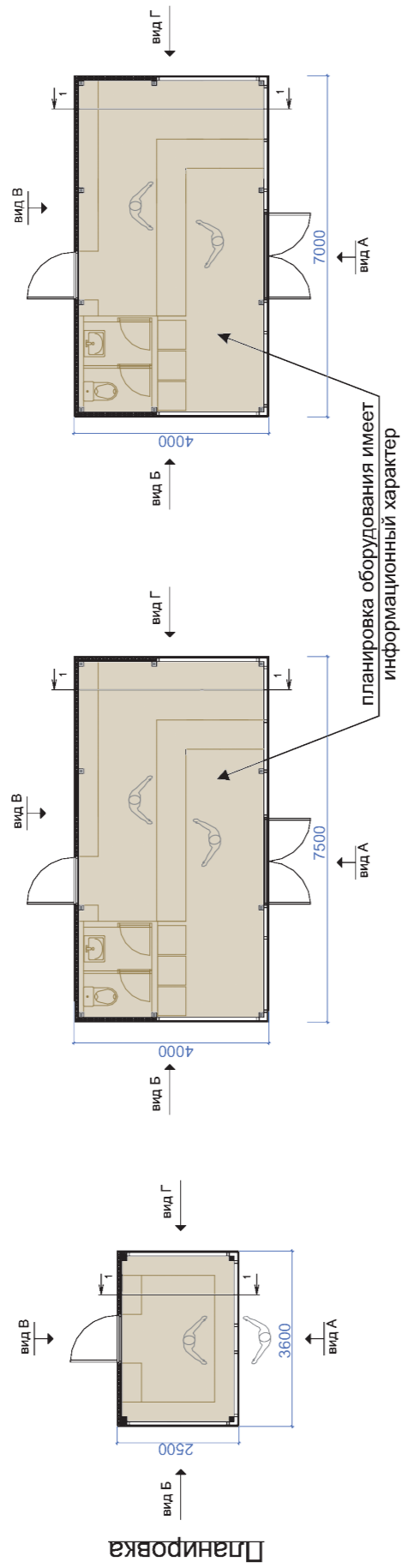

Планировка

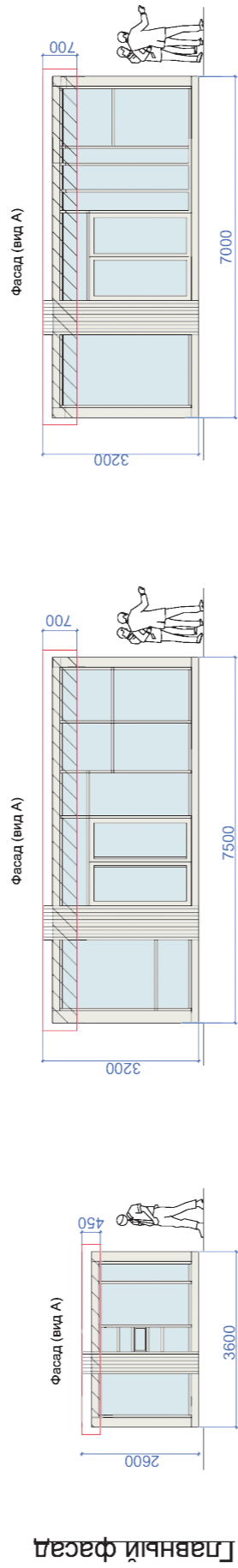

Главный фасад



Дворовой фасад

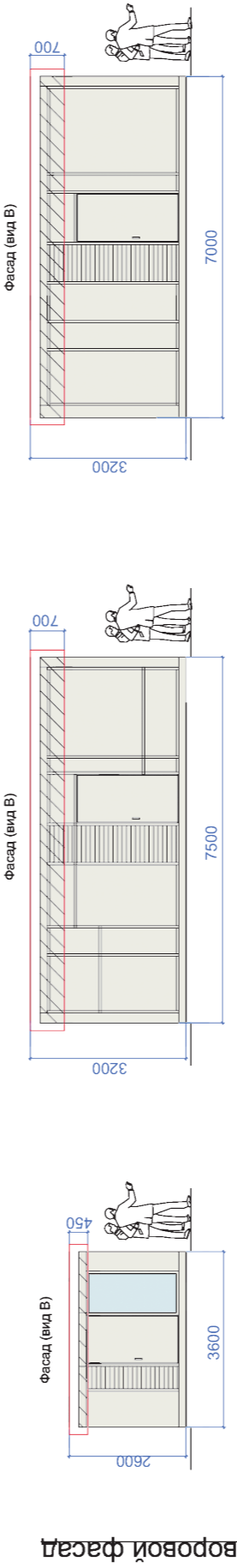

Дворовой фасад

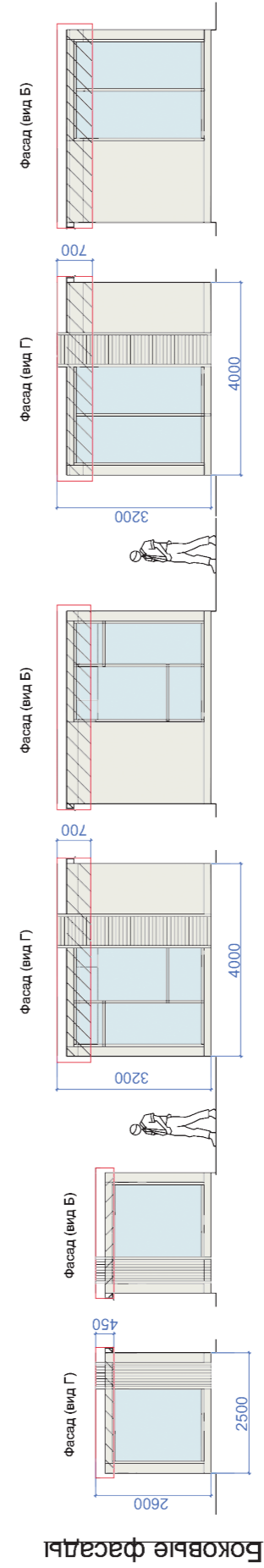

Боковые фасады

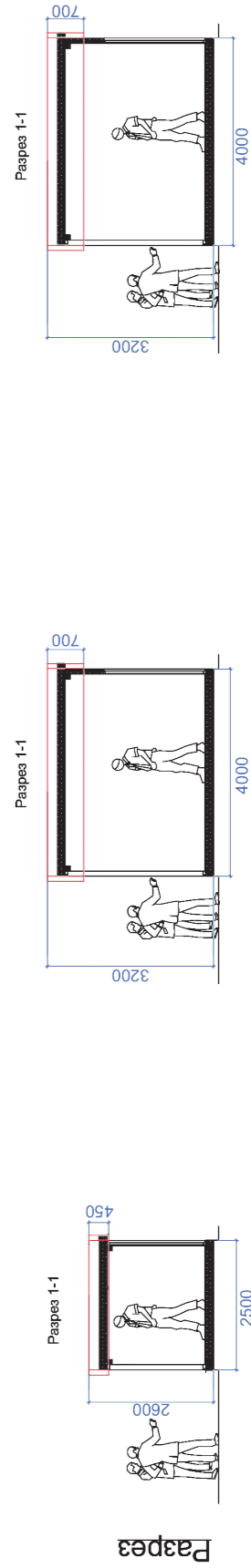

Разрез

ПРИМЕР ДОПУСТИМОГО ОФОРМЛЕНИЯ

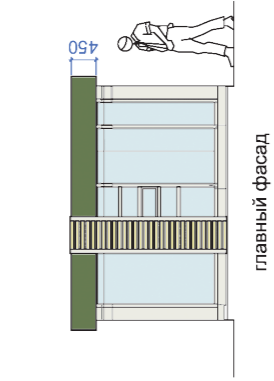

главный фасад

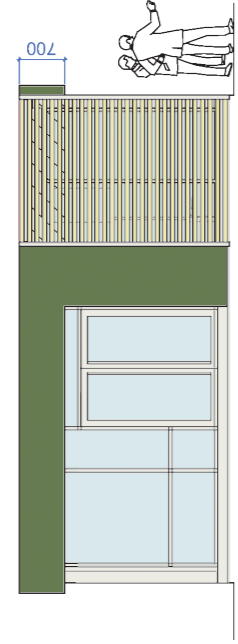

главный фасад

ПРИМЕР НЕДОПУСТИМОГО ОФОРМЛЕНИЯ

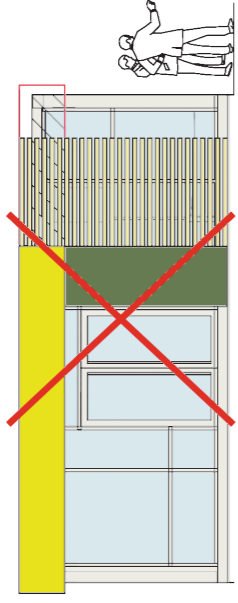

главный фасад



главный фасад



главный фасад



главный фасад

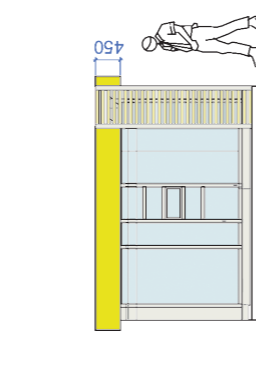

главный фасад

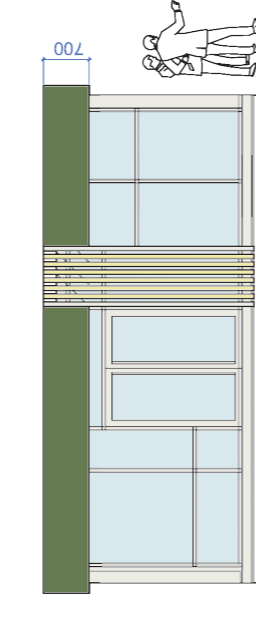

главный фасад

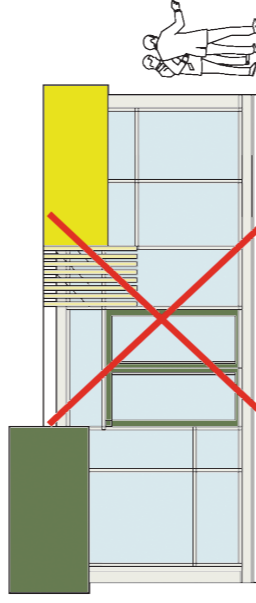

главный фасад

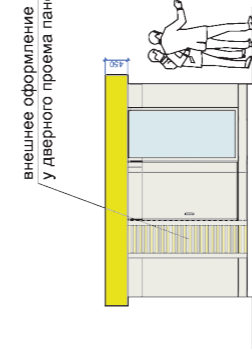

дворовой фасад

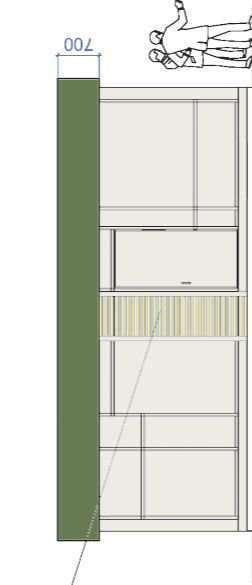

дворовой фасад



дворовой фасад

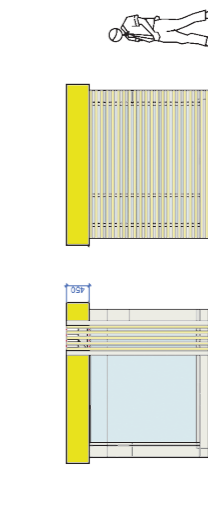

боковые фасады

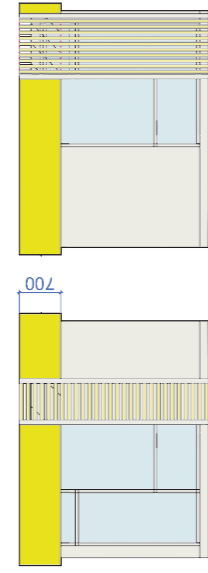

боковые фасады

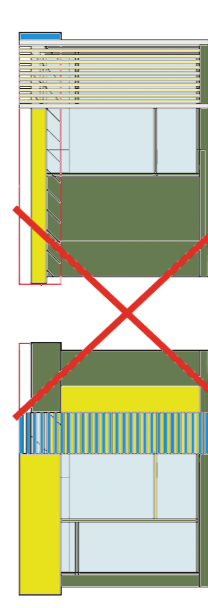

боковые фасады



Пермская городская Дума VII созыва РЕШЕНИЕ

26.09.2023

№ 201

О внесении изменений в Порядок проведения конкурсного отбора проектов инициативного бюджетирования конкурсной комиссией города Перми и их реализации, утвержденный решением Пермской городской Думы от 24.08.2021 № 200

В целях актуализации нормативной правовой базы города Перми

Пермская городская Дума **р е ш и л а**:

1. Внести в Порядок проведения конкурсного отбора проектов инициативного бюджетирования конкурсной комиссией города Перми и их реализации, утвержденный решением Пермской городской Думы от 24.08.2021 № 200 (в редакции решений Пермской городской Думы от 23.08.2022 № 194, от 24.01.2023 № 12), изменения:

1.1 подпункт 2.9.5 изложить в редакции:

«2.9.5 стоимость Проекта составляет не менее 350,0 тыс. руб., но не более 1666,7 тыс. руб.»;

1.2 подпункт 2.10.1 дополнить абзацем следующего содержания:

«В случае предоставления копии протокола собрания или конференции граждан по вопросам осуществления ТОС прилагается выписка из устава ТОС, подтверждающая порядок назначения собрания или конференции граждан по вопросам осуществления ТОС, которая подписывается председателем ТОС или иным уполномоченным лицом.»;

1.3 подпункт 2.10.3 изложить в редакции:

«2.10.3 видеозапись собрания или конференции граждан (при наличии) в формате avi, mp4, mpeg.»;

1.4 в подпункте 2.10.4:

1.4.1 в абзаце первом слова «содержащие не менее трех позиций, указанных в абзацах втором-девятом подпункта 2.10.3 Порядка,» исключить;

1.4.2 в абзаце третьем слова «(далее – СМИ) (публикации статей)» исключить;

1.5 в подпункте 2.10.5 слова «(дизайн-проект, макет, чертеж, эскиз, схема)» заменить словами «и отражающие планируемый итоговый результат реализации Проекта»;

1.6 подпункт 2.10.8 изложить в редакции:

«2.10.8 оригинальный творческий видеоролик о проблеме, на решение которой направлен Проект, длительностью от 30 секунд до 2 минут в формате avi, mp4, mpeg. Видеоролик прилагается (при наличии) в случае, если инициатором Проекта выступила молодежная инициативная группа, в составе которой все участники возрастом от 16 до 35 лет.»;

1.7 подпункт 2.10.9 изложить в редакции:

«2.10.9 документы и (или) их копии, подтверждающие достижения ТОС (привлечение грантов, внебюджетных источников финансирования для осуществления своей деятельности, а также субсидий на реализацию Проекта, инициированного ТОС) за предыдущий и (или) текущий год (при наличии)»;

1.8 в пункте 2.12 слова «и не более 3 млн. руб.» исключить;

1.9 пункт 2.28 признать утратившим силу;

1.10 в пункте 2.29 слова «внутри соответствующей группы» исключить;

1.11 абзацы второй, третий пункта 2.30 признать утратившими силу;

1.12 в пункте 2.31 слова «дополнительным критериям оценки Проектов, указанным» заменить словами «дополнительному критерию оценки Проектов, указанному»;

1.13 форму проекта инициативного бюджетирования (приложение 1) дополнить строкой 3.3 следующего содержания:

«

3.3	молодежная инициативная группа жителей численностью не менее десяти граждан, в составе которой все участники возрастом от шестнадцати до тридцати пяти лет и проживают на территории города Перми, с указанием количества человек, Ф.И.О., даты рождения	Количество человек _____ 1. 2. 3. 4. 5. 6. 7. 8. 9. 10. ...
-----	--	--

»;

1.14 Критерии оценки проектов инициативного бюджетирования (приложение 2) изложить в редакции согласно приложению к настоящему решению.

2. Настоящее решение вступает в силу со дня его официального опубликования в печатном средстве массовой информации «Официальный бюллетень органов местного самоуправления муниципального образования город Пермь» и распространяет свое действие на правоотношения, возникшие с 02.08.2023.

3. Опубликовать настоящее решение в печатном средстве массовой информации «Официальный бюллетень органов местного самоуправления муниципального образования город Пермь», а также опубликовать (обнародовать) настоящее решение на официальном сайте муниципального образования город Пермь в информационно-телекоммуникационной сети Интернет.

4. Контроль за исполнением настоящего решения возложить на комитет Пермской городской Думы по местному самоуправлению и регламенту.

Председатель
Пермской городской Думы

Д.В. Малютин

Глава города Перми

Э.О. Соснин

ПРИЛОЖЕНИЕ
к решению
Пермской городской Думы
от 26.09.2023 № 201

КРИТЕРИИ оценки проектов инициативного бюджетирования

№	Наименование критерия	Значение критериев оценки	Количество баллов
1	2	3	4
1	Основные критерии		
1.1	Доля софинансирования проекта инициативного бюджетирования (далее – Проект) за счет денежных средств граждан, индивидуальных предпринимателей и образованных в соответствии с законодательством Российской Федерации юридических лиц	за каждый 1 % софинансирования Проекта за счет денежных средств граждан, индивидуальных предпринимателей и образованных в соответствии с законодательством Российской Федерации юридических лиц от стоимости Проекта присваивается 1 балл	max 5 баллов
1.2	Наличие видеозаписи собрания или конференции граждан, в том числе собрания или конференции граждан по вопросам осуществления территориального общественного самоуправления (далее – собрание или конференция граждан), на которой отражена информация, предусмотренная строками 1.2.1-1.2.8 настоящих критериев	сумма баллов по строкам 1.2.1-1.2.8 настоящих критериев	max 8 баллов

1	2	3	4
1.2.1	обсуждение Проекта участниками собрания или конференции граждан	наличие	1
		отсутствие	0
1.2.2	название и (или) направление Проекта	наличие	1
		отсутствие	0
1.2.3	описание работ, необходимых для реализации Проекта	наличие	1
		отсутствие	0
1.2.4	стоимость Проекта	наличие	1
		отсутствие	0
1.2.5	голосование участников собрания или конференции граждан за поддержку Проекта, выбор представителя(-ей) Инициатора(-ов) Проекта	наличие	1
		отсутствие	0
1.2.6	общее количество участников собрания или конференции граждан	наличие	1
		отсутствие	0
1.2.7	информация об Инициаторе(-ах) Проекта	наличие	1
		отсутствие	0
1.2.8	визуальное представление Проекта	наличие	1
		отсутствие	0
1.3	Продвижение Проекта среди жителей города Перми или его части с использованием одного или нескольких информационных каналов, предусмотренных строками 1.3.1-1.3.4 настоящих критериев	сумма баллов по строкам 1.3.1-1.3.4 настоящих критериев	max 20 баллов
1.3.1	публикация(-ии) на информационном(-ых) стенде(-ах) (листочки, объявления, брошюры, буклеты), в которой(-ых) отражена информация, предусмотренная строками 1.3.1.1-1.3.1.5 настоящих критериев	сумма баллов по строкам 1.3.1.1-1.3.1.5 настоящих критериев	max 5 баллов
1.3.1.1	название и (или) направление Проекта	наличие	1
		отсутствие	0
1.3.1.2	описание работ, необходимых для реализации Проекта	наличие	1
		отсутствие	0
1.3.1.3	стоимость Проекта	наличие	1
		отсутствие	0
1.3.1.4	информация об Инициаторе(-ах) Проекта	наличие	1
		отсутствие	0
1.3.1.5	визуальное представление Проекта	наличие	1
		отсутствие	0
1.3.2	публикация(-и) в средствах массовой информации, в которой(-ых) отражена информация, предусмотренная строками 1.3.2.1-1.3.2.5 настоящих критериев	сумма баллов по строкам 1.3.2.1-1.3.2.5 настоящих критериев	max 5 баллов
1.3.2.1	название и (или) направление Проекта	наличие	1
		отсутствие	0
1.3.2.2	описание работ, необходимых для реализации Проекта	наличие	1
		отсутствие	0
1.3.2.3	стоимость Проекта	наличие	1
		отсутствие	0
1.3.2.4	информация об Инициаторе(-ах) Проекта	наличие	1
		отсутствие	0
1.3.2.5	визуальное представление Проекта	наличие	1
		отсутствие	0

1	2	3	4
1.3.3	публикация(-и) на официальном сайте муниципального образования город Пермь в информационно-телекоммуникационной сети Интернет, в которой(-ых) отражена информация, предусмотренная строками 1.3.3.1-1.3.3.5 настоящих критериев	сумма баллов по строкам 1.3.3.1-1.3.3.5 настоящих критериев	max 5 баллов
1.3.3.1	название и (или) направление Проекта	наличие	1
		отсутствие	0
1.3.3.2	описание работ, необходимых для реализации Проекта	наличие	1
		отсутствие	0
1.3.3.3	стоимость Проекта	наличие	1
		отсутствие	0
1.3.3.4	информация об Инициаторе(-ах) Проекта	наличие	1
		отсутствие	0
1.3.3.5	визуальное представление Проекта	наличие	1
		отсутствие	0
1.3.4	публикация(-и) в аккаунтах в социальных сетях в информационно-телекоммуникационной сети Интернет, в которой(-ых) отражена информация, предусмотренная строками 1.3.4.1-1.3.4.5 настоящих критериев	сумма баллов по строкам 1.3.4.1-1.3.4.5 настоящих критериев	max 5 баллов
1.3.4.1	название и (или) направление Проекта	наличие	1
		отсутствие	0
1.3.4.2	описание работ, необходимых для реализации Проекта	наличие	1
		отсутствие	0
1.3.4.3	стоимость Проекта	наличие	1
		отсутствие	0
1.3.4.4	информация об Инициаторе(-ах) Проекта	наличие	1
		отсутствие	0
1.3.4.5	визуальное представление Проекта	наличие	1
		отсутствие	0
1.4	Наличие визуального представления Проекта	наличие	1
		отсутствие	0
1.5	Доля прямых благополучателей Проекта от количества жителей, проживающих на территории города Перми или его части	не менее 5 % жителей, проживающих на территории города Перми или его части, являются прямыми благополучателями Проекта	1
1.6	Участие добровольного (волонтерского) труда в Проекте	наличие	1
		отсутствие	0
Максимум баллов			36
2	Дополнительный критерий, который применяется при равенстве баллов по основным критериям		
2.1	Голосование за Проект <1>		

<1> Конкурсная комиссия инициативного бюджетирования города Перми (далее – Комиссия) принимает решение о победителе конкурсного отбора Проектов на уровне муниципального образования город Пермь в зависимости от результатов голосования, проведенного администрацией города Перми в официальном сообществе муниципального образования в социальной сети «ВКонтакте» или на официальном сайте муниципального образования город Пермь в информационно-телекоммуникационной сети Интернет.

Победителем конкурсного отбора Проектов на уровне муниципального образования город Пермь становится Проект, набравший наибольшее количество голосов относительно других Проектов.

Администрация города Перми организует проведение голосования после дня окончания приема Проектов на конкурсный отбор Проектов на уровне муниципального образования город Пермь. Голосование проходит до дня заседания конкурсной комиссии инициативного бюджетирования города Перми. При этом длительность голосования должна составлять не менее 7 календарных дней.

ПОСТАНОВЛЕНИЯ АДМИНИСТРАЦИИ ГОРОДА ПЕРМИ**АДМИНИСТРАЦИЯ ГОРОДА ПЕРМИ
ПОСТАНОВЛЕНИЕ**25.09.2023№ 892

О внесении изменений в Порядок определения объема и условий предоставления субсидий на иные цели муниципальному бюджетному учреждению «Институт территориального планирования», подведомственному департаменту градостроительства и архитектуры администрации города Перми, на обеспечение разработки документации по планировке территории, утвержденный постановлением администрации города Перми от 02.12.2021 № 1104

В соответствии с абзацем вторым пункта 1 статьи 78.1 Бюджетного кодекса Российской Федерации, постановлением Правительства Российской Федерации от 22 февраля 2020 г. № 203 «Об общих требованиях к нормативным правовым актам и муниципальным правовым актам, устанавливающим порядок определения объема и условия предоставления бюджетным и автономным учреждениям субсидий на иные цели» администрация города Перми ПОСТАНОВЛЯЕТ:

1. Внести изменения в Порядок определения объема и условий предоставления субсидий на иные цели муниципальному бюджетному учреждению «Институт территориального планирования», подведомственному департаменту градостроительства и архитектуры администрации города Перми, на обеспечение разработки документации по планировке территории, утвержденный постановлением администрации города Перми от 02 декабря 2021 г. № 1104 (в ред. от 30.12.2021 № 1268, от 02.06.2022 № 438, от 17.06.2022 № 485, от 26.09.2022 № 855, от 18.10.2022 № 975, от 15.11.2022 № 1156, от 02.12.2022 № 1228, от 22.03.2023 № 227, от 24.08.2023 № 763, от 15.09.2023 № 830), дополнив приложением 7 согласно приложению к настоящему постановлению.

2. Настоящее постановление вступает в силу с 01 января 2024 г., но не ранее дня официального опубликования в печатном средстве массовой информации «Официальный бюллетень органов местного самоуправления муниципального образования город Пермь».

3. Управлению по общим вопросам администрации города Перми обеспечить опубликование настоящего постановления в печатном средстве массовой информации «Официальный бюллетень органов местного самоуправления муниципального образования город Пермь».

4. Информационно-аналитическому управлению администрации города Перми обеспечить опубликование (обнародование) настоящего постановления на официальном сайте муниципального образования город Пермь в информационно-телекоммуникационной сети Интернет.

5. Контроль за исполнением настоящего постановления возложить на первого заместителя главы администрации города Перми Андрианову О.Н.

Глава города Перми

Э.О. Соснин

Приложение
к постановлению администрации
города Перми
от 25.09.2023 № 892

РАЗМЕР
субсидий на иные цели на обеспечение разработки документации по планировке территории
на 2024 год и на плановый период 2025 и 2026 годов

№	Наименование вида работ	Площадь проведения вида работ, га			Количество территорий, ед.			Объем субсидий на иные цели, руб.		
		2024 год	2025 год	2026 год	2024 год	2025 год	2026 год	2024 год	2025 год	2026 год
1	2	3	4	5	6	7	8	9	10	11
1	Проведение инженерно-геодезических изысканий	5,91	19,47	-	2	4	-	180 900,00	585 200,00	0,00
ИТОГО								180 900,00	585 200,00	0,00



АДМИНИСТРАЦИЯ ГОРОДА ПЕРМИ
ПОСТАНОВЛЕНИЕ

25.09.2023

№ 893

Об утверждении Порядка определения объема и условий предоставления субсидий на иные цели муниципальному бюджетному учреждению «Полигон», подведомственному департаменту жилищно-коммунального хозяйства администрации города Перми, на повышение фонда оплаты труда

В соответствии с абзацем вторым пункта 1 статьи 78.1 Бюджетного кодекса Российской Федерации, постановлением Правительства Российской Федерации от 22 февраля 2020 г. № 203 «Об общих требованиях к нормативным правовым актам и муниципальным правовым актам, устанавливающим порядок определения объема и условия предоставления бюджетным и автономным учреждениям субсидий на иные цели» администрация города Перми ПОСТАНОВЛЯЕТ:

1. Утвердить прилагаемый Порядок определения объема и условий предоставления субсидий на иные цели муниципальному бюджетному учреждению «Полигон», подведомственному департаменту жилищно-коммунального хозяйства администрации города Перми, на повышение фонда оплаты труда.

2. Настоящее постановление вступает в силу со дня официального опубликования в печатном средстве массовой информации «Официальный бюллетень органов местного самоуправления муниципального образования город Пермь».

3. Управлению по общим вопросам администрации города Перми обеспечить опубликование настоящего постановления в печатном средстве массовой информации «Официальный бюллетень органов местного самоуправления муниципального образования город Пермь».

4. Информационно-аналитическому управлению администрации города Перми обеспечить опубликование (обнародование) настоящего постановления на официальном сайте муниципального образования город Пермь в информационно-телекоммуникационной сети Интернет.

5. Контроль за исполнением настоящего постановления возложить на заместителя главы администрации города Перми Субботина И.А.

Глава города Перми

Э.О. Соснин

УТВЕРЖДЕН
постановлением администрации
города Перми
от 25.09.2023 № 893

ПОРЯДОК

определения объема и условий предоставления субсидий на иные цели муниципальному бюджетному учреждению «Полигон», подведомственному департаменту жилищно-коммунального хозяйства администрации города Перми, на повышение фонда оплаты труда

I. Общие положения о предоставлении субсидий на иные цели

1.1. Настоящий Порядок определения объема и условий предоставления субсидий на иные цели муниципальному бюджетному учреждению «Полигон», подведомственному департаменту жилищно-коммунального хозяйства администрации города Перми, на повышение фонда оплаты труда (далее – Порядок) определяет объем и условия предоставления субсидий на иные цели на повышение фонда оплаты труда (далее – субсидии на иные цели) муниципальному бюджетному учреждению «Полигон» (далее – Учреждение), в отношении которого департамент жилищно-коммунального хозяйства администрации города Перми (далее – Департамент) осуществляет функции и полномочия учредителя.

1.2. Целью предоставления субсидий на иные цели является повышение заработной платы работников Учреждения в целях формирования мотивации к повышению качества и результативности труда в рамках выполнения мероприятий муниципальной программы «Развитие системы жилищно-коммунального хозяйства в городе Перми».

1.3. Субсидии на иные цели предоставляются Учреждению в пределах бюджетных ассигнований, утвержденных решением о бюджете города Перми на соответствующий финансовый год и плановый период, в рамках реализации мероприятий муниципальной программы «Развитие системы жилищно-коммунального хозяйства в городе Перми».

1.4. Получателем субсидий на иные цели является Учреждение.

II. Условия и порядок предоставления субсидий на иные цели

2.1. Для получения субсидий на иные цели Учреждение направляет в Департамент до 20 сентября текущего года пояснительную записку, содержащую обоснование необходимости предоставления субсидий на иные цели, включая расчет-обоснование суммы субсидий на иные цели (штатное расписание с индексацией).

2.2. На дату, предшествующую не более чем на 1 месяц дате подачи документов, указанных в пункте 2.1 настоящего Порядка, Учреждение должно соответствовать следующим требованиям:

отсутствие неисполненной обязанности по уплате налогов, сборов, страховых взносов, пеней, штрафов, процентов, подлежащих уплате в соответствии с законодательством Российской Федерации о налогах и сборах;

отсутствие просроченной задолженности по возврату в бюджет города Перми субсидий, бюджетных инвестиций, предоставленных в том числе в соответствии с иными правовыми актами, и иной просроченной задолженности перед бюджетом города Перми.

2.3. Рассмотрение и проверка документов на полноту их представления в соответствии с пунктом 2.1 настоящего Порядка осуществляется Департаментом в течение 10 рабочих дней со дня их представления.

2.4. Основания для отказа Учреждению в предоставлении субсидий на иные цели:

несоответствие представленных Учреждением документов требованиям, определенным в соответствии с пунктом 2.1 настоящего Порядка, или непредставление (представление не в полном объеме) указанных документов;

недоверенность информации, содержащейся в документах, представленных Учреждением в соответствии с пунктом 2.1 настоящего Порядка.

2.5. Размер субсидий на иные цели определяется путем индексации планируемого фонда оплаты труда, исчисленного из нормативных затрат на выполнение муниципальной работы.

2.6. Размер субсидий на иные цели устанавливается приложением к настоящему Порядку.

Размер субсидий на иные цели на 2023 год установлен в приложении к настоящему Порядку.

В случае внесения изменений в правовые акты города Перми, определяющие объем бюджетных ассигнований на иные цели, размер представляемых субсидий на иные цели может быть изменен.

2.7. Субсидии на иные цели предоставляются в соответствии с соглашением о предоставлении субсидий из бюджета города Перми (далее – Соглашение), заключенного между Департаментом и Учреждением в соответствии с типовой формой, утвержденной распоряжением заместителя главы администрации города Перми-начальника департамента финансов администрации города Перми (далее – типовая форма), не позднее 15 рабочих дней со дня официального опубликования изменений в муниципальную программу «Развитие системы жилищно-коммунального хозяйства в городе Перми».

2.8. Условиями заключения Соглашения являются:

соответствие Учреждения требованиям, установленным пунктом 2.2 настоящего Порядка;
наличие бюджетных ассигнований для предоставления субсидий на иные цели в решении Пермской городской Думы о бюджете города Перми на очередной финансовый год и плановый период и отражение соответствующего финансирования в муниципальной программе «Развитие системы жилищно-коммунального хозяйства в городе Перми».

2.9. Внесение изменений в Соглашение.

Изменения в Соглашение вносятся на основании внесенных изменений в настоящий Порядок, муниципальную программу «Развитие системы жилищно-коммунального хозяйства в городе Перми» в течение 10 рабочих дней со дня вступления в силу изменений в указанные правовые акты.

Дополнительные соглашения к указанному Соглашению, предусматривающие внесение в него изменений или его расторжение, заключаются в соответствии с типовой формой.

2.10. Субсидии на иные цели перечисляются Учреждению в срок, установленный Соглашением.

Периодичность перечисления субсидий на иные цели Учреждению – единовременная.

Ведение бухгалтерского учета по предоставленным субсидиям на иные цели осуществляется с применением аналитических кодов счетов бухгалтерского учета.

2.11. Субсидии на иные цели Учреждению предоставляются путем перечисления Департаментом денежных средств на отдельный лицевой счет Учреждения, открытый в департаменте финансов администрации города Перми, в установленном порядке.

2.12. Средства, предоставляемые Учреждению в виде субсидий на иные цели, расходуются в соответствии с их целевым назначением и не могут быть направлены на другие цели.

2.13. Результатом предоставления субсидий на иные цели является количество муниципальных учреждений, подведомственных Департаменту, получающих целевую субсидию на повышение фонда оплаты труда в рамках мероприятий муниципальной программы «Развитие системы жилищно-коммунального хозяйства в городе Перми».

III. Требования к отчетности

3.1. Учреждение представляет в Департамент следующую отчетность (далее – Отчеты):

о расходах, источником финансового обеспечения которых являются субсидии на иные цели, по форме согласно приложению 5 к типовой форме не позднее 5 рабочего дня, следующего за отчетным годом;

о достижении значений результатов предоставления субсидий на иные цели по форме согласно приложению 6 к типовой форме не позднее 15 рабочего дня, следующего за отчетным годом;

о реализации плана мероприятий по достижению результатов предоставления субсидий на иные цели на повышение фонда оплаты труда по форме согласно приложению 7 к типовой форме не позднее 15 рабочего дня, следующего за отчетным годом.

3.2. Ответственность за своевременность представления Отчетов и достоверность отчетных данных возлагается на директора Учреждения.

3.3. Департамент имеет право устанавливать в Соглашении формы предоставления Учреждением дополнительной отчетности и сроки их представления.

IV. Порядок осуществления контроля за соблюдением целей, условий и порядка предоставления субсидий на иные цели и ответственность за их несоблюдение

4.1. Департамент и уполномоченный орган муниципального финансового контроля осуществляют обязательную проверку соблюдения целей и условий предоставления Учреждению субсидий на иные цели.

4.2. Ответственность за нецелевое использование средств субсидий на иные цели, несоблюдение условий их предоставления, установленных настоящим Порядком и (или) Соглашением, несет руководитель Учреждения в соответствии с действующим законодательством.

4.3. В случае несоблюдения Учреждением целей и условий, установленных при предоставлении субсидий на иные цели, выявленного по результатам проверок, проведенных Департаментом и уполномоченным органом муниципального финансового контроля, данные средства подлежат возврату в бюджет города Перми в следующие сроки:

на основании требования Департамента – в течение 30 календарных дней со дня получения Учреждением соответствующего требования;

на основании представления и (или) предписания уполномоченного органа муниципального финансового контроля – в срок, установленный в соответствии с бюджетным законодательством Российской Федерации.

В случае невыполнения Учреждением требований о возврате субсидий на иные цели Департамент обеспечивает взыскание субсидий на иные цели в судебном порядке в соответствии с действующим законодательством.

4.4. В случае недостижения результата предоставления субсидий на иные цели, установленного пунктом 2.13 настоящего Порядка, субсидии на иные цели подлежат возврату в доход бюджета города Перми в течение 10 рабочих

дней со дня выявления указанного недостижения.

4.5. Остатки субсидий на иные цели по состоянию на 01 января очередного финансового года, не использованные Учреждением в текущем финансовом году, подлежат перечислению в доход бюджета города Перми не позднее первых 4 рабочих дней очередного финансового года.

Остатки субсидий на иные цели, перечисленные Учреждением в доход бюджета города Перми, возвращаются Учреждению в очередном финансовом году при наличии потребности в их направлении на те же цели на основании запроса Учреждения в соответствии с решением Департамента, оформленным приказом начальника Департамента.

Решение о возврате остатков субсидий на иные цели принимается Департаментом по итогам рассмотрения запроса Учреждения, представленного в Департамент до 05 февраля текущего года и отражающего причины образования неиспользованных остатков и необходимости их использования в текущем финансовом году, с приложением документов (копий документов), подтверждающих наличие и объем неисполненных обязательств, принятых до начала текущего финансового года либо подлежащих принятию в текущем финансовом году.

Департамент принимает решение о возврате остатков субсидий на иные цели в течение 20 рабочих дней со дня поступления информации, указанной в абзаце третьем настоящего пункта, но не позднее 20 мая текущего года.

В случае если Учреждением не обоснована потребность в направлении остатков субсидий на иные цели, они считаются неподтвержденными и не подлежат возврату Учреждению.

В случае если неиспользованные остатки субсидий на иные цели не перечислены Учреждением в доход бюджета города Перми в сроки, установленные абзацем первым настоящего пункта, они подлежат взысканию в установленном действующим законодательством порядке.

4.6. В случае поступления средств от возврата ранее произведенных Учреждением выплат, источником финансового обеспечения которых являются субсидии на иные цели, и при наличии потребности Учреждение не позднее 5 рабочих дней с момента поступления средств в Учреждение направляет в Департамент запрос, отражающий необходимость использования указанных средств в текущем финансовом году, с приложением документов (копий документов), подтверждающих наличие и объем неисполненных обязательств, принятых до начала текущего финансового года либо подлежащих принятию в текущем финансовом году.

По итогам рассмотрения представленных Учреждением запросов Департамент в течение 30 рабочих дней с момента поступления средств в Учреждение принимает решение путем издания приказа об использовании в текущем финансовом году указанных средств.

Приложение
к Порядку определения объема
и условий предоставления субсидий
на иные цели муниципальному
бюджетному учреждению «Полигон»,
подведомственному департаменту жилищно-
коммунального хозяйства администрации
города Перми, на повышение фонда оплаты
труда

**РАЗМЕР
субсидий на иные цели на повышение фонда оплаты труда
муниципальному бюджетному учреждению «Полигон»
на 2023 год**

№	Получатель субсидий на иные цели	Наименование расходов	Расчетные показатели, тыс. руб. *
			2023 год
1	2	3	4
1	Муниципальное бюджетное учреждение «Полигон» (далее – Учреждение)	оплата труда, начисления на выплаты по оплате труда работников Учреждения	221,3

* С учетом индексации фонда оплаты труда на 8,53 % с 01 октября 2023 г.



АДМИНИСТРАЦИЯ ГОРОДА ПЕРМИ ПОСТАНОВЛЕНИЕ

25.09.2023

№ 894

О внесении изменений в Административный регламент предоставления департаментом земельных отношений администрации города Перми муниципальной услуги «Предварительное согласование предоставления земельного участка», утвержденный постановлением администрации города Перми от 30.11.2021 № 1081 «Об утверждении Административного регламента предоставления департаментом земельных отношений администрации города Перми муниципальной услуги «Предварительное согласование предоставления земельного участка» и признании утратившими силу некоторых постановлений администрации города Перми в сфере земельных отношений»

В соответствии с Федеральными законами от 06 октября 2003 г. № 131-ФЗ «Об общих принципах организации местного самоуправления в Российской Федерации», от 27 июля 2010 г. № 210-ФЗ «Об организации предоставления государственных и муниципальных услуг», Уставом города Перми, решением Пермской городской Думы от 24 февраля 2015 г. № 39 «Об утверждении Положения о департаменте земельных отношений администрации города Перми», постановлением администрации города Перми от 30 декабря 2013 г. № 1270 «Об утверждении Порядка разработки и утверждения административных регламентов предоставления муниципальных услуг и Порядка проведения экспертизы проектов административных регламентов предоставления муниципальных услуг» администрация города Перми ПОСТАНОВЛЯЕТ:

1. Внести в Административный регламент предоставления департаментом земельных отношений администрации города Перми муниципальной услуги «Предварительное согласование предоставления земельного участка», утвержденный постановлением администрации города Перми от 30 ноября 2021 г. № 1081 «Об утверждении Административного регламента предоставления департаментом земельных отношений администрации города Перми муниципальной услуги «Предварительное согласование предоставления земельного участка» и признании утратившими силу некоторых постановлений администрации города Перми в сфере земельных отношений» (в ред. от 24.06.2022 № 532, от 03.03.2023 № 169), следующие изменения:

1.1. пункт 1.4 изложить в следующей редакции:

«1.4. Заявление на предоставление муниципальной услуги (далее – Заявление) подается (направляется) в электронном виде с использованием федеральной государственной информационной системы «Единый портал государственных и муниципальных услуг (функций)» (далее – Единый портал), а также может быть подано (направлено):

по почте по адресу, указанному в пункте 1.3 настоящего Регламента;

через государственное бюджетное учреждение Пермского края «Пермский краевой многофункциональный центр предоставления государственных и муниципальных услуг» (далее – МФЦ) в соответствии с заключенным соглашением о взаимодействии. Информация о местонахождении, справочных телефонах и графиках работы филиалов МФЦ, расположенных на территории города Перми и Пермского края, содержится на официальном сайте МФЦ <http://mfc-perm.ru>.

Муниципальная услуга доступна для предоставления в электронном виде на всей территории Российской Федерации.»;

1.2. пункт 2.4 изложить в следующей редакции:

«2.4. Срок предоставления муниципальной услуги:

не более 14 календарных дней со дня поступления Заявления в Департамент – в случае подачи Заявления по почте или через МФЦ;

не более 12 календарных дней со дня поступления Заявления в Департамент – в случае подачи Заявления посредством Единого портала;

не более 51 календарного дня со дня поступления Заявления о предварительном согласовании предоставления земельного участка для индивидуального жилищного строительства, ведения личного подсобного хозяйства, садоводства гражданам и для осуществления крестьянским (фермерским) хозяйством его деятельности в Департамент – в случае подачи указанного заявления по почте или через МФЦ;

не более 49 календарных дней со дня поступления Заявления о предварительном согласовании предоставления земельного участка для индивидуального жилищного строительства, ведения личного подсобного хозяйства, садоводства гражданам и для осуществления крестьянским (фермерским) хозяйством его деятельности в Департамент – в случае

подачи указанного заявления посредством Единого портала.

Срок приостановления муниципальной услуги – не более 20 календарных дней со дня поступления Заявления в Департамент.»;

1.3. пункт 2.5 изложить в следующей редакции:

«2.5. Перечень нормативных правовых актов, регулирующих предоставление муниципальной услуги:

Земельный кодекс Российской Федерации;

Федеральный закон от 25 октября 2001 г. № 137-ФЗ «О введении в действие Земельного кодекса Российской Федерации»;

Федеральный закон от 27 июля 2010 г. № 210-ФЗ «Об организации предоставления государственных и муниципальных услуг»;

постановление Правительства Российской Федерации от 28 ноября 2011 г. № 977 «О федеральной государственной информационной системе «Единая система идентификации и аутентификации в инфраструктуре, обеспечивающей информационно-технологическое взаимодействие информационных систем, используемых для предоставления государственных и муниципальных услуг в электронной форме»;

постановление Правительства Российской Федерации от 25 июня 2012 г. № 634 «О видах электронной подписи, использование которых допускается при обращении за получением государственных и муниципальных услуг»;

постановление Правительства Российской Федерации от 26 марта 2016 г. № 236 «О требованиях к предоставлению в электронной форме государственных и муниципальных услуг»;

постановление Правительства Российской Федерации от 01 марта 2022 г. № 277 «О направлении в личный кабинет заявителя в федеральной государственной информационной системе «Единый портал государственных и муниципальных услуг (функций)» сведений о ходе выполнения запроса о предоставлении государственной или муниципальной услуги, заявления о предоставлении услуги, указанной в части 3 статьи 1 Федерального закона «Об организации предоставления государственных и муниципальных услуг», а также результатов предоставления государственной или муниципальной услуги, результатов предоставления услуги, указанной в части 3 статьи 1 Федерального закона «Об организации предоставления государственных и муниципальных услуг» (далее – постановление Правительства РФ № 277);

приказ Минэкономразвития России от 14 января 2015 г. № 7 «Об утверждении порядка и способов подачи заявлений об утверждении схемы расположения земельного участка или земельных участков на кадастровом плане территории, заявления о проведении аукциона по продаже земельного участка, находящегося в государственной или муниципальной собственности, или аукциона на право заключения договора аренды земельного участка, находящегося в государственной или муниципальной собственности, заявления о предварительном согласовании предоставления земельного участка, находящегося в государственной или муниципальной собственности, заявления о предоставлении земельного участка, находящегося в государственной или муниципальной собственности, и заявления о перераспределении земель и (или) земельных участков, находящихся в государственной или муниципальной собственности, и земельных участков, находящихся в частной собственности, в форме электронных документов с использованием информационно-телекоммуникационной сети Интернет, а также требований к их формату»;

приказ Федеральной службы государственной регистрации, кадастра и картографии от 02 сентября 2020 г. № П/0321 «Об утверждении перечня документов, подтверждающих право заявителя на приобретение земельного участка без проведения торгов» (далее – Приказ Росреестра от 02 сентября 2020 г. № П/0321);

приказ Федеральной службы государственной регистрации, кадастра и картографии от 19 апреля 2022 г. № П/0148 «Об утверждении требований к подготовке схемы расположения земельного участка или земельных участков на кадастровом плане территории и формату схемы расположения земельного участка или земельных участков на кадастровом плане территории при подготовке схемы расположения земельного участка или земельных участков на кадастровом плане территории в форме электронного документа, формы схемы расположения земельного участка или земельных участков на кадастровом плане территории, подготовка которой осуществляется в форме документа на бумажном носителе» (далее – приказ Росреестра от 19 апреля 2022 г. № П/0148);

решение Пермской городской Думы от 24 февраля 2015 г. № 39 «Об утверждении Положения о департаменте земельных отношений администрации города Перми»;

Перечень нормативных правовых актов, регулирующих предоставление муниципальной услуги, размещен на Едином портале.»;

1.4. в пункте 2.6.1:

1.4.1. абзац второй изложить в следующей редакции:

«направленное в Департамент в письменной форме Заявление по форме согласно приложению 1 к настоящему Регламенту. В случае обращения через Единый портал Заявление заполняется с помощью интерактивной формы на Едином портале.»;

1.4.2. абзац третий дополнить словами «(за исключением случая обращения через Единый портал).»;

1.5. пункт 2.8.1 изложить в следующей редакции:

«2.8.1. при подаче в Заявлении также указывается один из следующих способов предоставления результатов

рассмотрения Заявления:

в форме бумажного документа, который Заявитель получает в МФЦ;

в форме бумажного документа, который направляется Заявителю посредством почтового отправления;

в форме электронного документа, подписанного усиленной квалифицированной электронной подписью уполномоченного должностного лица, размещенного на Едином портале, в случае подачи Заявления посредством Единого портала.

В дополнение к способу, указанному в абзаце четвертом настоящего пункта, в Заявлении, представленном в форме электронного документа, может быть указан способ предоставления результатов рассмотрения Заявления в виде бумажного документа, который Заявитель получает в Департаменте или в МФЦ;»;

1.6. пункт 2.8.4 дополнить абзацем следующего содержания:

«Документы, необходимые для оказания муниципальной услуги и представляемые в форме электронных образов документов посредством Единого портала, должны быть подписаны усиленной квалифицированной электронной подписью лиц, подписавших такие документы на бумажном носителе, за исключением документов, которые могут быть получены в порядке межведомственного взаимодействия. Электронные образы таких документов могут быть заверены усиленной квалифицированной электронной подписью уполномоченного должностного лица МФЦ.»;

1.7. пункт 2.10.2 дополнить абзацем следующего содержания:

«Не подлежат возврату документы, если в Заявлении отсутствует указание на СНИЛС;»;

1.8. пункт 3.2.3 изложить в следующей редакции:

«3.2.3. регистрация Заявления осуществляется специалистом ОИОР в информационной системе персональных данных администрации города Перми «Информационная система управления землями на территории города Перми» (далее – ИСУЗ) в соответствии с установленными требованиями.

При поступлении в Департамент Заявления и приложенных документов посредством почтового отправления специалист ОИОР оставляет их с отметками о приеме Заявления для дальнейшей работы в Департаменте.

Специалист ОИОР осуществляет регистрацию в ИСУЗ пакета документов, поступивших из МФЦ, с дополнительным указанием регистрационного номера Заявления, присвоенного в МФЦ, который необходим для идентификации Заявления при взаимодействии МФЦ с Департаментом.

После регистрации Заявления в личный кабинет Заявителя на Едином портале в порядке, установленном постановлением Правительства РФ № 277, направляется статус оказания муниципальной услуги «Заявление зарегистрировано» с указанием входящего регистрационного номера Заявления и даты получения;»;

1.9. пункт 3.3.4 изложить в следующей редакции:

«3.3.4. При установлении наличия оснований для возврата документов, предусмотренных пунктами 2.10.1-2.10.3 настоящего Регламента, специалист, ответственный за рассмотрение Заявления обеспечивает подготовку и подписание уведомления о возврате Заявления согласно приложению 4 к настоящему Регламенту с указанием всех оснований, выявленных в ходе проверки поступивших документов.

Уведомление о возврате документов подписывается начальником отдела ПЗУ и передается в ОИОР для направления Заявителю в срок, не превышающий 3 рабочих дней со дня поступления Заявления в Департамент, способом, указанным в Заявлении с приложением всех документов, поступивших в Департамент вместе с Заявлением.

В случае обращения через Единый портал уведомление о возврате документов направляется в личный кабинет Заявителя по интерактивной форме на Едином портале. В порядке, установленном постановлением Правительства РФ № 277, в личный кабинет Заявителя на Едином портале направляется статус оказания муниципальной услуги «Отказ в приеме документов.»;

1.10. в пункте 3.6 слова «для выдачи Заявителю» заменить словами «для выдачи (направления) Заявителю способом, указанным в Заявлении»;

1.11. пункт 3.7.4 изложить в следующей редакции:

«3.7.4. срок выполнения административной процедуры – не более 7 календарных дней со дня поступления Заявления в Департамент. В случае подачи Заявления посредством Единого портала – не более 6 календарных дней со дня поступления Заявления в Департамент;»;

1.12. пункт 3.8 дополнить словами «(далее – извещение)»;

1.13. пункт 3.8.5 изложить в следующей редакции:

«3.8.5. срок выполнения административной процедуры – не более 40 календарных дней со дня поступления Заявления в Департамент. В случае подачи Заявления посредством Единого портала – не более 38 календарных дней со дня поступления Заявления в Департамент;»;

1.14. пункт 3.8.6 изложить в следующей редакции:

«3.8.6. результатом административной процедуры является окончание срока публикации извещения;»;

1.15. в абзаце третьем пункта 3.9 аббревиатуру «ПЗУ» заменить словами «нормативно-правовой работы юридического управления Департамента»;

1.16. пункт 3.9.2 изложить в следующей редакции:

«3.9.2. специалист, ответственный за проведение правовой экспертизы, при согласовании рассматривает про-

ект Решения о согласовании не более 2 календарных дней со дня его поступления на согласование на соответствие Правилам оформления правовых актов администрации города Перми, утвержденным постановлением администрации города Перми от 30 декабря 2009 г. № 1039, действующему законодательству, а также пунктам 3.7.1, 3.7.2 настоящего Регламента.

Проекты Решений о согласовании, поступившие на согласование после 16.00 час., считаются поступившими на следующий день;»;

1.17. пункт 3.10.1 дополнить абзацами следующего содержания:

«При направлении проекта Решения о согласовании на доработку проект Решения о согласовании возвращается специалисту, ответственному за рассмотрение Заявления, для устранения замечаний.

Замечания к проекту Решения о согласовании подлежат устранению специалистом, ответственным за рассмотрение Заявления, в течение 1 календарного дня со дня его направления на доработку;»;

1.18. пункт 3.10.4 изложить в следующей редакции:

«3.10.4. срок выполнения административной процедуры – не более 13 календарных дней со дня поступления Заявления в Департамент. В случае подачи Заявления посредством Единого портала – не более 11 календарных дней со дня поступления Заявления в Департамент.

В случае предварительного согласования предоставления земельного участка для индивидуального жилищного строительства, ведения личного подсобного хозяйства, садоводства гражданам и для осуществления крестьянским (фермерским) хозяйством его деятельности – не более 50 календарных дней со дня поступления Заявления в Департамент. В случае подачи Заявления посредством Единого портала – не более 48 календарных дней со дня поступления Заявления в Департамент;»;

1.19. пункт 3.11.2 признать утратившим силу;

1.20. пункт 3.11.3 изложить в следующей редакции:

«3.11.3. результат муниципальной услуги выдается (направляется) специалистом ОИОР Заявителю способом, указанным в Заявлении, с приложением всех документов, поступивших в Департамент вместе с Заявлением.

В случае обращения через Единый портал Решение о согласовании, Решение об отказе направляются в личный кабинет Заявителя на Едином портале в форме электронного документа, подписанного усиленной квалифицированной электронной подписью уполномоченного должностного лица Департамента.

В порядке, установленном постановлением Правительства РФ № 277, в личный кабинет Заявителя на Едином портале направляется статус оказания муниципальной услуги:

«Услуга предоставлена»;

«В предоставлении услуги отказано.»»;

1.21. пункт 3.11.4 признать утратившим силу;

1.22. пункт 3.11.5 изложить в следующей редакции:

«3.11.5. срок административной процедуры:

не более 14 календарных дней со дня поступления Заявления в Департамент – в случае подачи Заявления по почте или через МФЦ;

не более 12 календарных дней со дня поступления Заявления в Департамент – в случае подачи Заявления посредством Единого портала;

не более 51 календарного дня со дня поступления Заявления о предварительном согласовании предоставления земельного участка для индивидуального жилищного строительства, ведения личного подсобного хозяйства, садоводства гражданам и для осуществления крестьянским (фермерским) хозяйством его деятельности в Департамент – в случае подачи указанного заявления по почте или через МФЦ;

не более 49 календарных дней со дня поступления Заявления о предварительном согласовании предоставления земельного участка для индивидуального жилищного строительства, ведения личного подсобного хозяйства, садоводства гражданам и для осуществления крестьянским (фермерским) хозяйством его деятельности в Департамент – в случае подачи указанного заявления посредством Единого портала;»;

1.23. в пункте 3.11.6 слова «выдача Заявителю копии» заменить словами «выдача (направление) Заявителю»;

1.24. пункт 5.2 изложить в следующей редакции:

«5.2. Обжалование в досудебном (внесудебном) порядке осуществляется в соответствии с Порядком подачи и рассмотрения жалоб на решения и действия (бездействие) функциональных и территориальных органов администрации города Перми, их должностных лиц и иных муниципальных служащих, муниципальных учреждений города Перми, их должностных лиц и работников при предоставлении муниципальных и государственных услуг, утвержденным постановлением администрации города Перми от 14 сентября 2016 г. № 687.»;

1.25. приложение 1 изложить в редакции согласно приложению 1 к настоящему постановлению;

1.26. приложение 5 изложить в редакции согласно приложению 2 к настоящему постановлению.

2. Департаменту земельных отношений администрации города Перми обеспечить:

2.1. не позднее 3 рабочих дней со дня вступления в силу настоящего постановления изменение информации о муниципальной услуге в федеральной государственной информационной системе «Федеральный реестр государствен-

ных и муниципальных услуг (функций)»;

2.2. не позднее 30 календарных дней со дня вступления в силу настоящего постановления актуализацию технологических схем оказания муниципальной услуги, переданных для оказания в государственное бюджетное учреждение Пермского края «Пермский краевой многофункциональный центр предоставления государственных и муниципальных услуг» (далее – ГБУ ПК «Пермский краевой МФЦ ПГМУ»), и их направление в адрес ГБУ ПК «Пермский краевой МФЦ ПГМУ».

3. Настоящее постановление вступает в силу со дня официального опубликования в печатном средстве массовой информации «Официальный бюллетень органов местного самоуправления муниципального образования город Пермь».

4. Управлению по общим вопросам администрации города Перми обеспечить опубликование настоящего постановления в печатном средстве массовой информации «Официальный бюллетень органов местного самоуправления муниципального образования город Пермь».

5. Информационно-аналитическому управлению администрации города Перми обеспечить опубликование (обнародование) настоящего постановления на официальном сайте муниципального образования город Пермь в информационно-телекоммуникационной сети Интернет.

6. Контроль за исполнением настоящего постановления возложить на первого заместителя главы администрации города Перми Андрианову О.Н.

Глава города Перми

Э.О. Соснин

Приложение 1
к постановлению администрации
города Перми
от 25.09.2023 № 894

Департамент земельных отношений
администрации города Перми

от _____
(Ф.И.О. – для заявителя – физического лица,
наименование, ОГРН, ИНН – для заявителя –
юридического лица)

(Ф.И.О. представителя заявителя, реквизиты
документа, подтверждающего полномочия)

Паспортные данные (для граждан):

серия _____ № _____
(указываются данные заявителя)

выдан _____ 20__ г.

кем _____

СНИЛС (при наличии) _____

Место жительства, место нахождения
заявителя:

614 ____, Пермский край, город Пермь,

район _____

улица _____

дом (корпус) _____

квартира (офис) _____

Почтовый адрес, адрес электронной почты:

Контактные телефоны заявителя

(и представителя заявителя, в случае если с
заявлением обращается представитель заявителя):

ЗАЯВЛЕНИЕ

Прошу предварительно согласовать предоставление земельного участка, расположенного по адресу: _____, с кадастровым номером (при наличии) _____.

Реквизиты решения об утверждении проекта межевания территории¹: _____

(указывается дата и номер постановления администрации города Перми, утверждающего данный документ)

Кадастровый номер земельного участка или кадастровые номера земельных участков, из которых предусмотрено образование испрашиваемого земельного участка²: _____.

Основание предоставления земельного участка без проведения торгов из числа предусмотренных пунктом 2 статьи 39.3, статьей 39.5, пунктом 2 статьи 39.6 или пунктом 2 статьи 39.10 Земельного кодекса Российской Федерации оснований: _____.

Вид права, на котором заявитель желает приобрести земельный участок³: _____.

Реквизиты решения об изъятии земельного участка для муниципальных нужд⁴: _____.

(указываются дата и номер распоряжения руководителя департамента земельных отношений администрации города Перми)

Реквизиты решения об утверждении документа территориального планирования и (или) проекта планировки территории⁵: _____.

Цель использования земельного участка: _____.

Срок использования земельного участка (указывается в пределах предусмотренных Земельным кодексом Российской Федерации сроков): _____.

Мною выбирается следующий способ выдачи результата предоставления муниципальной услуги:

по почте по указанному адресу;

в МФЦ.

Приложение: _____

_____ (дата, подпись заявителя)	_____ (Ф.И.О., подпись специалиста, ответственного за регистрацию заявлений)
------------------------------------	--

¹ Указывается в случае образования земельного участка в соответствии с проектом межевания территории.

² Указывается при наличии.

³ Указывается в случае, если предоставление земельного участка возможно на нескольких видах прав.

⁴ Указывается в случае, если земельный участок предоставляется взамен земельного участка, изымаемого для муниципальных нужд.

⁵ Указывается в случае, если земельный участок предоставляется для размещения объектов, предусмотренных указанными документом и (или) проектом.



АДМИНИСТРАЦИЯ ГОРОДА ПЕРМИ ПОСТАНОВЛЕНИЕ

25.09.2023

№ 895

О внесении изменений в Административный регламент предоставления департаментом земельных отношений администрации города Перми муниципальной услуги «Перераспределение земельных участков», утвержденный постановлением администрации города Перми от 30.11.2021 № 1079 «Об утверждении Административного регламента предоставления департаментом земельных отношений администрации города Перми муниципальной услуги «Перераспределение земельных участков» и признании утратившими силу некоторых постановлений администрации города Перми в сфере земельных отношений»

В соответствии с Земельным кодексом Российской Федерации, Федеральными законами от 06 октября 2003 г. № 131-ФЗ «Об общих принципах организации местного самоуправления в Российской Федерации», от 27 июля 2010 г. № 210-ФЗ «Об организации предоставления государственных и муниципальных услуг», Уставом города Перми, решением Пермской городской Думы от 24 февраля 2015 г. № 39 «Об утверждении Положения о департаменте земельных отношений администрации города Перми», постановлением администрации города Перми от 30 декабря 2013 г. № 1270 «Об утверждении Порядка разработки и утверждения административных регламентов предоставления муниципальных услуг и Порядка проведения экспертизы проектов административных регламентов предоставления муниципальных услуг»

администрация города Перми ПОСТАНОВЛЯЕТ:

1. Внести в Административный регламент предоставления департаментом земельных отношений администрации города Перми муниципальной услуги «Перераспределение земельных участков», утвержденный постановлением администрации города Перми от 30 ноября 2021 г. № 1079 «Об утверждении Административного регламента предоставления департаментом земельных отношений администрации города Перми муниципальной услуги «Перераспределение земельных участков» и признании утратившими силу некоторых постановлений администрации города Перми в сфере земельных отношений» (в ред. от 29.06.2022 № 555, от 03.03.2023 № 172), следующие изменения:

1.1. пункт 1.4 изложить в следующей редакции:

«1.4. Заявление на предоставление муниципальной услуги (далее – Заявление) подается (направляется) в электронном виде с использованием федеральной государственной информационной системы «Единый портал государственных и муниципальных услуг (функций)» (далее – Единый портал), а также может быть подано (направлено):

по почте по адресу, указанному в пункте 1.3 настоящего Регламента;

через государственное бюджетное учреждение Пермского края «Пермский краевой многофункциональный центр предоставления государственных и муниципальных услуг» (далее – МФЦ) в соответствии с заключенным соглашением о взаимодействии. Информация о местонахождении, справочных телефонах и графиках работы филиалов МФЦ, расположенных на территории города Перми и Пермского края, содержится на официальном сайте МФЦ: <http://mfcc-perm.ru>.

Муниципальная услуга доступна для предоставления в электронном виде на всей территории Российской Федерации.»;

1.2. пункт 2.4 изложить в следующей редакции:

«2.4. Срок предоставления муниципальной услуги:

не более 20 календарных дней со дня поступления Заявления в Департамент – в случае подачи Заявления по почте или через МФЦ;

не более 18 календарных дней со дня поступления Заявления в Департамент – в случае подачи Заявления посредством Единого портала.

Срок приостановления муниципальной услуги не установлен действующим законодательством.»;

1.3. в пункте 2.5:

1.3.1. после абзаца четвертого дополнить абзацем следующего содержания:

«постановление Правительства Российской Федерации от 25 июня 2012 г. № 634 «О видах электронной подписи, использование которых допускается при обращении за получением государственных и муниципальных услуг.»;

1.3.2. после абзаца шестого дополнить абзацем следующего содержания:

«постановление Правительства Российской Федерации от 01 марта 2022 г. № 277 «О направлении в личный кабинет заявителя в федеральной государственной информационной системе «Единый портал государственных и муницип...

ципальных услуг (функций)» сведений о ходе выполнения запроса о предоставлении государственной или муниципальной услуги, заявления о предоставлении услуги, указанной в части 3 статьи 1 Федерального закона «Об организации предоставления государственных и муниципальных услуг», а также результатов предоставления государственной или муниципальной услуги, результатов предоставления услуги, указанной в части 3 статьи 1 Федерального закона «Об организации предоставления государственных и муниципальных услуг» (далее – постановление Правительства РФ № 277);»;

1.4. в пункте 2.6.1:

1.4.1. абзац второй изложить в следующей редакции:

«направленное в Департамент в письменной форме Заявление по форме согласно приложениям 1, 5 к настоящему Регламенту. В случае обращения через Единый портал Заявление заполняется с помощью интерактивной формы на Едином портале;»;

1.4.2. абзац третий дополнить словами «(за исключением случая обращения через Единый портал);»;

1.5. пункт 2.8.1 изложить в следующей редакции:

«2.8.1. в Заявлении также указывается один из следующих способов предоставления результатов рассмотрения Заявления:

в форме бумажного документа, который Заявитель получает в МФЦ;

в форме бумажного документа, который направляется Заявителю посредством почтового отправления;

в форме электронного документа, подписанного усиленной квалифицированной электронной подписью уполномоченного должностного лица, размещенного на Едином портале, в случае подачи Заявления посредством Единого портала.

В дополнение к способу, указанному в абзаце четвертом настоящего пункта, в Заявлении, представленном в форме электронного документа, может быть указан способ предоставления результатов рассмотрения Заявления в виде бумажного документа, который Заявитель получает в Департаменте либо в МФЦ;»;

1.6. пункт 2.8.4 дополнить абзацем следующего содержания:

«Документы, необходимые для оказания муниципальной услуги и представляемые в форме электронных образов документов посредством Единого портала, должны быть подписаны усиленной квалифицированной электронной подписью лиц, подписавших такие документы на бумажном носителе, за исключением документов, которые могут быть получены в порядке межведомственного взаимодействия. Электронные образы таких документов могут быть заверены усиленной квалифицированной электронной подписью уполномоченного должностного лица МФЦ.»;

1.7. пункт 2.9.2 дополнить абзацем следующего содержания:

«не подлежат возврату документы, если в Заявлении отсутствует указание на СНИЛС;»;

1.8. пункт 3.2.3 изложить в следующей редакции:

«3.2.3. регистрация Заявления осуществляется специалистом ОИОР в информационной системе персональных данных администрации города Перми «Информационная система управления землями на территории города Перми» (далее – ИСУЗ) в соответствии с установленными требованиями.

При поступлении в Департамент Заявления и приложенных документов посредством почтового отправления специалист ОИОР оставляет их с отметками о приеме Заявления для дальнейшей работы в Департаменте.

Специалист ОИОР осуществляет регистрацию в ИСУЗ пакета документов, поступивших из МФЦ, с дополнительным указанием регистрационного номера Заявления, присвоенного в МФЦ, который необходим для идентификации Заявления при взаимодействии МФЦ с Департаментом.

После регистрации Заявления в личный кабинет Заявителя на Едином портале в порядке, установленном постановлением Правительства РФ № 277, направляется статус оказания муниципальной услуги «Заявление зарегистрировано» с указанием входящего регистрационного номера Заявления и даты получения;»;

1.9. пункт 3.3.1.3 изложить в следующей редакции:

«3.3.1.3. срок выполнения административной процедуры – не более 8 календарных дней со дня поступления Заявления в Департамент. В случае подачи Заявления посредством Единого портала – не более 7 календарных дней со дня поступления Заявления в Департамент;»;

1.10. пункт 3.3.2.3 изложить в следующей редакции:

«3.3.2.3. специалист, ответственный за рассмотрение Заявления, при наличии оснований для возврата документов, предусмотренных пунктами 2.9.1-2.9.3 настоящего Регламента, обеспечивает подготовку и подписание уведомления о возврате Заявления по форме согласно приложению 3 к настоящему Регламенту с указанием всех оснований, выявленных в ходе проверки поступивших документов.

Уведомление о возврате документов подписывается начальником отдела ПСГЗУ и передается в ОИОР для направления Заявителю в срок, не превышающий 3 рабочих дней со дня поступления Заявления в Департамент, способом, указанным в Заявлении, с приложением всех документов, поступивших в Департамент вместе с Заявлением.

В случае обращения через Единый портал уведомление о возврате документов направляется в личный кабинет Заявителя по интерактивной форме на Едином портале.

В порядке, установленном постановлением Правительства РФ № 277, в личный кабинет Заявителя на Едином

портале направляется статус оказания муниципальной услуги «Отказ в приеме документов»»;

1.11. в пункте 3.3.2.5:

1.11.1. в абзаце третьем слово «решения» заменить словом «Решения»;

1.11.2. абзац четвертый изложить в следующей редакции:

«Проект Решения об отказе подписывается уполномоченным на подписание должностным лицом Департамента и передается в ОИОР для выдачи (направления) Заявителю способом, указанным в Заявлении»;

1.12. пункт 3.3.2.6 изложить в следующей редакции;

«3.3.2.6. специалист, ответственный за рассмотрение Заявления, в случае отсутствия оснований для отказа в предоставлении муниципальной услуги, установленных пунктами 2.10.1-2.10.13 настоящего Регламента, обеспечивает подготовку и подписание проекта Решения об утверждении схемы, проекта Соглашения на заключение соглашения по форме согласно приложению 5 к настоящему Регламенту или проекта Соглашения о перераспределении»;

1.13. пункт 3.3.2.11 изложить в следующей редакции:

«3.3.2.11. срок выполнения административной процедуры – не более 13 календарных дней со дня поступления Заявления в Департамент. В случае подачи Заявления посредством Единого портала – не более 12 календарных дней со дня поступления Заявления в Департамент»;

1.14. пункт 3.3.2.13 изложить в следующей редакции:

«3.3.2.13. проект Решения об утверждении схемы, проект Соглашения о перераспределении подлежат согласованию с (со):

начальником отдела ПСГЗУ;

специалистом отдела нормативно-правовой работы юридического управления Департамента, ответственным за проведение правовой экспертизы (далее – специалист, ответственный за проведение правовой экспертизы);

заместителем начальника Департамента.

Начальник отдела ПСГЗУ рассматривает проект Решения об утверждении схемы, проект Соглашения о перераспределении на соответствие оформления пояснительной записки и листа согласования требованиям, установленным постановлением администрации города Перми от 25 мая 2012 г. № 235 «О порядке подготовки правовых актов в администрации города Перми», на соответствие действующему законодательству, а также документам, на основании которых он подготовлен.

Специалист, ответственный за проведение правовой экспертизы, рассматривает проект Решения об утверждении схемы, проект Соглашения о перераспределении на соответствие Правилам оформления правовых актов в администрации города Перми, утвержденным постановлением администрации города Перми от 30 декабря 2009 г. № 1039, действующему законодательству. Проекты Решений об утверждении схем, проекты Соглашений о перераспределении, поступившие на согласование после 16.00 час., считаются поступившими на следующий день.

Заместитель начальника Департамента при согласовании рассматривает проект Решения об утверждении схемы, проект Соглашения о перераспределении на соответствие законодательству, документам, на основании которых он подготовлен»;

1.15. пункт 3.3.2.14 изложить в следующей редакции:

«3.3.2.14. согласование проекта Решения об утверждении схемы, проекта Соглашения о перераспределении осуществляется:

начальником отдела ПСГЗУ не более 1 календарного дня с даты поступления проекта Решения об утверждении схемы, проекта Соглашения о перераспределении на согласование;

специалистом, ответственным за проведение правовой экспертизы, не более 2 рабочих дней с даты поступления проекта Решения об утверждении схемы, проекта Соглашения о перераспределении на согласование;

заместителем начальника Департамента не более 1 рабочего дня с даты поступления проекта Решения об утверждении схемы, проекта Соглашения о перераспределении на согласование.»;

1.16. в абзаце первом пункта 3.3.2.15 слова «уполномоченному лицу» заменить словами «уполномоченному должностному лицу Департамента».

1.17. пункт 3.4.2 изложить в следующей редакции:

«3.4.2. специалист, ответственный за рассмотрение Заявления, формирует дело, вносит информацию в ИСУЗ и передает в отдел ОИОР Решение об утверждении схемы, Согласие на заключение соглашения, Соглашение о перераспределении, Решение об отказе для выдачи (направления) Заявителю способом, указанным в Заявлении»;

1.18. пункт 3.4.4 изложить в следующей редакции:

«3.4.4. срок выполнения административной процедуры – не более 19 календарных дней со дня поступления Заявления в Департамент. В случае подачи Заявления посредством Единого портала – не более 17 календарных дней со дня поступления Заявления в Департамент.»;

1.19. пункт 3.5.2 признать утратившим силу;

1.20. пункт 3.5.3 изложить в следующей редакции:

«3.5.3. результат муниципальной услуги выдается (направляется) специалистом ОИОР Заявителю способом, указанным в Заявлении, с приложением всех документов, поступивших в Департамент вместе с Заявлением.»;

В случае обращения через Единый портал Решение об утверждении схемы, Согласие на заключение соглашения, Соглашение о перераспределении, Решение об отказе направляются в личный кабинет Заявителя на Едином портале в форме электронного документа, подписанного усиленной квалифицированной электронной подписью уполномоченного должностного лица Департамента.

В порядке, установленном постановлением Правительства РФ № 277, в личный кабинет Заявителя на Едином портале направляется статус оказания муниципальной услуги:

«Услуга предоставлена»;

«В предоставлении услуги отказано.»»;

1.21. пункт 3.5.4 признать утратившим силу;

1.22. пункт 3.5.5 изложить в следующей редакции:

«3.5.5. срок административной процедуры:

не более 20 календарных дней со дня поступления Заявления в Департамент – в случае подачи Заявления по почте или через МФЦ;

не более 18 календарных дней со дня поступления Заявления в Департамент – в случае подачи Заявления посредством Единого портала;»;

1.23. пункт 5.2 изложить в следующей редакции:

«5.2. Обжалование в досудебном (внесудебном) порядке осуществляется в соответствии с Порядком подачи и рассмотрения жалоб на решения и действия (бездействие) функциональных и территориальных органов администрации города Перми, их должностных лиц и иных муниципальных служащих, муниципальных учреждений города Перми, их должностных лиц и работников при предоставлении муниципальных и государственных услуг, утвержденным постановлением администрации города Перми от 14 сентября 2016 г. № 687.»;

1.24. приложение 1 изложить в редакции согласно приложению 1 к настоящему постановлению;

1.25. приложение 5 изложить в редакции согласно приложению 2 к настоящему постановлению;

1.26. приложение 6 изложить в редакции согласно приложению 3 к настоящему постановлению.

2. Департаменту земельных отношений администрации города Перми обеспечить:

2.1. не позднее 3 рабочих дней со дня вступления в силу настоящего постановления изменение информации о муниципальной услуге в федеральной государственной информационной системе «Федеральный реестр государственных и муниципальных услуг (функций)»;

2.2. не позднее 30 календарных дней со дня вступления в силу настоящего постановления актуализацию технологических схем оказания муниципальной услуги, переданных для оказания в государственное бюджетное учреждение Пермского края «Пермский краевой многофункциональный центр предоставления государственных и муниципальных услуг» (далее – ГБУ ПК «Пермский краевой МФЦ ПГМУ»), и их направление в адрес ГБУ ПК «Пермский краевой МФЦ ПГМУ».

3. Настоящее постановление вступает в силу со дня официального опубликования в печатном средстве массовой информации «Официальный бюллетень органов местного самоуправления муниципального образования город Пермь».

4. Управлению по общим вопросам администрации города Перми обеспечить опубликование настоящего постановления в печатном средстве массовой информации «Официальный бюллетень органов местного самоуправления муниципального образования город Пермь».

5. Информационно-аналитическому управлению администрации города Перми обеспечить опубликование (обнародование) настоящего постановления на официальном сайте муниципального образования город Пермь в информационно-телекоммуникационной сети Интернет.

6. Контроль за исполнением настоящего постановления возложить на первого заместителя главы администрации города Перми Андрианову О.Н.

Приложение 1
к постановлению администрации
города Перми
от 25.09.2023 № 895

В департамент земельных отношений
администрации города Перми
от _____

(Ф.И.О. Заявителя – физического лица,
наименование, ИНН, ОГРН
Заявителя – юридического лица)

(Ф.И.О. представителя Заявителя)
серия _____ № _____,
выдан «__» _____ 20__ г.

(реквизиты документа,
подтверждающего полномочия)
Паспортные данные:

(указываются данные Заявителя)
СНИЛС _____
(при наличии)

Место жительства, место нахождения
заявителя: 614 __, город Пермь,
район _____
улица _____
дом _____, квартира (офис) _____
Почтовый адрес, адрес электронной
почты _____

Контактные телефоны заявителя или
представителя заявителя: _____

ЗАЯВЛЕНИЕ

Прошу перераспределить земельные(ый) участки(ок) с кадастровыми(ым) номерами(ом) _____, расположенные(ый) по адресу: _____, с земельными(ым) участками(ом) с кадастровыми(ым) номерами(ом) _____ площадью _____ кв. м, расположенными(ым) по адресу: _____.

Решение об утверждении проекта межевания территории¹: _____.

(дата и номер постановления администрации города Перми)

Мною выбирается следующий способ выдачи результата предоставления муниципальной услуги:

доставить почтой по указанному адресу;

выдать документы в МФЦ.

Приложение: _____

(дата, подпись Заявителя)

(Ф.И.О., подпись специалиста
департамента земельных
отношений администрации города Перми)

¹ Заполняется при наличии утвержденного проекта межевания территории.

Приложение 2
к постановлению администрации
города Перми
от 25.09.2023 № 895

В департамент земельных отношений
администрации города Перми
от _____

(Ф.И.О. Заявителя – физического лица,
наименование, ИНН, ОГРН
Заявителя – юридического лица)

(Ф.И.О. представителя Заявителя)
серия _____ № _____,
выдан «__» _____ 20__ г.

(реквизиты документа,
подтверждающего полномочия)
Паспортные данные:

(указываются данные Заявителя)
СНИЛС _____
(при наличии)

Место жительства, место нахождения
заявителя: 614____, город Пермь,
район _____
улица _____
дом _____, квартира (офис) _____
Почтовый адрес, адрес электронной
почты _____

Контактные телефоны заявителя или
представителя заявителя: _____

ЗАЯВЛЕНИЕ

Прошу подготовить проект соглашения о перераспределении земельного участка площадью _____ кв. м, расположенного по адресу: _____,
с кадастровым номером _____ на основании постановления администрации города Перми _____.

Мною выбирается следующий способ выдачи результата предоставления муниципальной услуги:

- доставить почтой по указанному адресу;
- выдать документы в МФЦ.

Приложение: _____

(дата, подпись Заявителя)

(Ф.И.О., подпись специалиста
департамента земельных
отношений администрации города Перми)

Приложение 3
к постановлению администрации
города Перми
от 25.09.2023 № 895

БЛОК-СХЕМА
последовательности административных процедур
по предоставлению муниципальной услуги «Перераспределение
земельных участков»

Прием и регистрация Заявления и необходимых документов –
не позднее 1 рабочего дня со дня поступления Заявления в Департамент

Рассмотрение принятых документов и направление межведомственных запросов:
не более 8 календарных дней со дня поступления Заявления в Департамент;
не более 7 календарных дней со дня поступления Заявления в Департамент в случае подачи Заявления
посредством Единого портала

Принятие решения о предоставлении муниципальной услуги либо об отказе в предоставлении
муниципальной услуги:
не более 19 календарных дней со дня поступления Заявления в Департамент;
не более 17 календарных дней со дня поступления Заявления в Департамент в случае подачи Заявления
посредством Единого портала

Предоставление результата оказания муниципальной услуги (Решение об утверждении схемы, Согласие на
заключение соглашения, Соглашение о перераспределении) или отказа в предоставлении муниципальной
услуги (Решение об отказе):
не более 20 календарных дней со дня поступления Заявления в Департамент;
не более 18 календарных дней со дня поступления Заявления в Департамент в случае подачи Заявления
посредством Единого портала



АДМИНИСТРАЦИЯ ГОРОДА ПЕРМИ ПОСТАНОВЛЕНИЕ

25.09.2023

№ 896

О внесении изменений в Административный регламент предоставления департаментом земельных отношений администрации города Перми муниципальной услуги «Предоставление земельного участка, находящегося в государственной или муниципальной собственности, гражданину или юридическому лицу в собственность бесплатно», утвержденный постановлением администрации города Перми от 30.11.2021 № 1076 «Об утверждении Административного регламента предоставления департаментом земельных отношений администрации города Перми муниципальной услуги «Предоставление земельного участка, находящегося в государственной или муниципальной собственности, гражданину или юридическому лицу в собственность бесплатно» и признании утратившими силу некоторых постановлений администрации города Перми в сфере земельных отношений»

В соответствии с Земельным кодексом Российской Федерации, Федеральными законами от 06 октября 2003 г. № 131-ФЗ «Об общих принципах организации местного самоуправления в Российской Федерации», от 27 июля 2010 г. № 210-ФЗ «Об организации предоставления государственных и муниципальных услуг», Уставом города Перми, решением Пермской городской Думы от 24 февраля 2015 г. № 39 «Об утверждении Положения о департаменте земельных отношений администрации города Перми», постановлением администрации города Перми от 30 декабря 2013 г. № 1270 «Об утверждении Порядка разработки и утверждения административных регламентов предоставления муниципальных услуг и Порядка проведения экспертизы проектов административных регламентов предоставления муниципальных услуг»

администрация города Перми ПОСТАНОВЛЯЕТ:

1. Внести в Административный регламент предоставления департаментом земельных отношений администрации города Перми муниципальной услуги «Предоставление земельного участка, находящегося в государственной или муниципальной собственности, гражданину или юридическому лицу в собственность бесплатно», утвержденный постановлением администрации города Перми от 30 ноября 2021 г. № 1076 «Об утверждении Административного регламента предоставления департаментом земельных отношений администрации города Перми муниципальной услуги «Предоставление земельного участка, находящегося в государственной или муниципальной собственности, гражданину или юридическому лицу в собственность бесплатно» и признании утратившими силу некоторых постановлений администрации города Перми в сфере земельных отношений» (в ред. от 27.06.2022 № 535, от 03.03.2023 № 171), следующие изменения:

1.1. пункт 1.4 изложить в следующей редакции:

«1.4. Заявление на предоставление муниципальной услуги (далее – Заявление) подается (направляется) в электронном виде с использованием федеральной государственной информационной системы «Единый портал государственных и муниципальных услуг (функций)» (далее – Единый портал), а также может быть подано (направлено):

по почте по адресу, указанному в пункте 1.3 настоящего Регламента;

через государственное бюджетное учреждение Пермского края «Пермский краевой многофункциональный центр предоставления государственных и муниципальных услуг» (далее – МФЦ) в соответствии с заключенным соглашением о взаимодействии. Информация о местонахождении, справочных телефонах и графиках работы филиалов МФЦ, расположенных на территории города Перми и Пермского края, содержится на официальном сайте МФЦ: <http://mfc-perm.ru>.

Муниципальная услуга доступна для предоставления в электронном виде на всей территории Российской Федерации.»;

1.2. в пункте 2.4:

1.2.1. абзац первый изложить в следующей редакции:

«2.4. Срок предоставления муниципальной услуги.»;

1.2.2. дополнить абзацами следующего содержания:

«не более 14 календарных дней со дня поступления Заявления в Департамент – в случае подачи Заявления по почте или через МФЦ;

не более 12 календарных дней со дня поступления Заявления в Департамент – в случае подачи Заявления посредством Единого портала.»;

1.2.3. абзац второй признать утратившим силу;

1.3. пункт 2.5 изложить в следующей редакции:

«2.5. Перечень нормативных правовых актов, регулирующих предоставление муниципальной услуги:

Земельный кодекс Российской Федерации (далее – ЗК РФ);

Гражданский кодекс Российской Федерации;

Федеральный закон от 25 октября 2001 г. № 137-ФЗ «О введении в действие Земельного кодекса Российской Федерации» (далее – Федеральный закон от 25 октября 2001 г. № 137-ФЗ);

Федеральный закон от 27 июля 2010 г. № 210-ФЗ «Об организации предоставления государственных и муниципальных услуг»;

постановление Правительства Российской Федерации от 28 ноября 2011 г. № 977 «О федеральной государственной информационной системе «Единая система идентификации и аутентификации в инфраструктуре, обеспечивающей информационно-технологическое взаимодействие информационных систем, используемых для предоставления государственных и муниципальных услуг в электронной форме»;

постановление Правительства Российской Федерации от 25 июня 2012 г. № 634 «О видах электронной подписи, использование которых допускается при обращении за получением государственных и муниципальных услуг»;

постановление Правительства Российской Федерации от 26 марта 2016 г. № 236 «О требованиях к предоставлению в электронной форме государственных и муниципальных услуг»;

постановление Правительства Российской Федерации от 01 марта 2022 г. № 277 «О направлении в личный кабинет заявителя в федеральной государственной информационной системе «Единый портал государственных и муниципальных услуг (функций)» сведений о ходе выполнения запроса о предоставлении государственной или муниципальной услуги, заявления о предоставлении услуги, указанной в части 3 статьи 1 Федерального закона «Об организации предоставления государственных и муниципальных услуг», а также результатов предоставления государственной или муниципальной услуги, результатов предоставления услуги, указанной в части 3 статьи 1 Федерального закона «Об организации предоставления государственных и муниципальных услуг» (далее – Постановление Правительства РФ № 277);

приказ Министерства экономического развития Российской Федерации от 14 января 2015 г. № 7 «Об утверждении порядка и способов подачи заявлений об утверждении схемы расположения земельного участка или земельных участков на кадастровом плане территории, заявления о проведении аукциона по продаже земельного участка, находящегося в государственной или муниципальной собственности, или аукциона на право заключения договора аренды земельного участка, находящегося в государственной или муниципальной собственности, заявления о предварительном согласовании предоставления земельного участка, находящегося в государственной или муниципальной собственности, заявления о предоставлении земельного участка, находящегося в государственной или муниципальной собственности, и заявления о перераспределении земель и (или) земельных участков, находящихся в государственной или муниципальной собственности, и земельных участков, находящихся в частной собственности, в форме электронных документов с использованием информационно-телекоммуникационной сети «Интернет», а также требований к их формату»;

приказ Федеральной службы государственной регистрации, кадастра и картографии от 02 сентября 2020 г. № П/0321 «Об утверждении перечня документов, подтверждающих право заявителя на приобретение земельного участка без проведения торгов» (далее – Приказ Росреестра от 02 сентября 2020 г. № П/0321);

приказ Федеральной службы государственной регистрации, кадастра и картографии от 10 ноября 2020 г. № П/0412 «Об утверждении классификатора видов разрешенного использования земельных участков»;

приказ Федеральной службы государственной регистрации, кадастра и картографии от 19 апреля 2022 г. № П/0148 «Об утверждении требований к подготовке схемы расположения земельного участка или земельных участков на кадастровом плане территории и формату схемы расположения земельного участка или земельных участков на кадастровом плане территории при подготовке схемы расположения земельного участка или земельных участков на кадастровом плане территории в форме электронного документа, формы схемы расположения земельного участка или земельных участков на кадастровом плане территории, подготовка которой осуществляется в форме документа на бумажном носителе»;

решение Пермской городской Думы от 24 февраля 2015 г. № 39 «Об утверждении Положения о департаменте земельных отношений администрации города Перми».

Перечень нормативных правовых актов, регулирующих предоставление муниципальной услуги, размещен на Едином портале.»;

1.4. в пункте 2.6.1:

1.4.1. абзац второй изложить в следующей редакции:

«направленное в Департамент в письменной форме Заявление по форме согласно приложению 1 к настоящему Регламенту. В случае обращения через Единый портал Заявление заполняется с помощью интерактивной формы на Едином портале.»;

1.4.2. абзац третий дополнить словами «(за исключением случая обращения через Единый портал).»;

1.5. пункт 2.8.1 изложить в следующей редакции:

«2.8.1. в Заявлении также указывается один из следующих способов предоставления результатов рассмотрения Заявления:

- в форме бумажного документа, который Заявитель получает в МФЦ;
- в форме бумажного документа, который направляется Заявителю посредством почтового отправления;
- в форме электронного документа, подписанного усиленной квалифицированной электронной подписью уполномоченного должностного лица, размещенного на Едином портале, в случае подачи Заявления посредством Единого портала.

В дополнение к способу, указанному в абзаце четвертом настоящего пункта, в Заявлении, представленном в форме электронного документа, может быть указан способ предоставления результатов рассмотрения Заявления в виде бумажного документа, который Заявитель получает в Департаменте либо в МФЦ;»;

1.6. пункт 2.8.4 дополнить абзацем следующего содержания:

«Документы, необходимые для оказания муниципальной услуги и представляемые в форме электронных образов документов посредством Единого портала, должны быть подписаны усиленной квалифицированной электронной подписью лиц, подписавших такие документы на бумажном носителе, за исключением документов, которые могут быть получены в порядке межведомственного взаимодействия. Электронные образы таких документов могут быть заверены усиленной квалифицированной электронной подписью уполномоченного должностного лица МФЦ.»;

1.7. в абзаце втором пункта 2.10.2 слова «, имеющего право на первоочередное приобретение земельного участка,» исключить;

1.8. пункт 3.2.3 изложить в следующей редакции:

«3.2.3. регистрация Заявления осуществляется специалистом ОИОР в информационной системе персональных данных администрации города Перми «Информационная система управления землями на территории города Перми» (далее – ИСУЗ) в соответствии с установленными требованиями.

При поступлении в Департамент Заявления и приложенных документов посредством почтового отправления специалист ОИОР оставляет их с отметками о приеме Заявления для дальнейшей работы в Департаменте.

Специалист ОИОР осуществляет регистрацию в ИСУЗ пакета документов, поступивших из МФЦ, с дополнительным указанием регистрационного номера Заявления, присвоенного в МФЦ, который необходим для идентификации Заявления при взаимодействии МФЦ с Департаментом.

После регистрации Заявления в личный кабинет Заявителя на Едином портале в порядке, установленном Постановлением Правительства РФ № 277, направляется статус оказания муниципальной услуги «Заявление зарегистрировано» с указанием входящего регистрационного номера Заявления и даты получения;»;

1.9. пункт 3.3.3 изложить в следующей редакции:

«3.3.3. специалист, ответственный за рассмотрение Заявления, при наличии оснований для возврата документов, предусмотренных пунктами 2.10.1-2.10.3 настоящего Регламента, обеспечивает подготовку и подписание уведомления о возврате Заявления по форме согласно приложению 4 к настоящему Регламенту с указанием всех оснований, выявленных в ходе проверки поступивших документов.

Уведомление о возврате документов подписывается начальником отдела ПЗУ и передается в ОИОР для направления Заявителю в срок, не превышающий 3 рабочих дней со дня поступления Заявления в Департамент, способом, указанным в Заявлении с приложением всех документов, поступивших в Департамент вместе с Заявлением.

В случае обращения через Единый портал уведомление о возврате документов направляется в личный кабинет Заявителя по интерактивной форме на Едином портале.

В порядке, установленном Постановлением Правительства РФ № 277, в личный кабинет Заявителя на Едином портале направляется статус оказания муниципальной услуги «Отказ в приеме документов.»;

1.10. в абзаце втором пункта 3.3.5 слова «для выдачи Заявителю» заменить словами «для выдачи (направления) Заявителю способом, указанным в Заявлении»;

1.11. в абзаце третьем пункта 3.3.8 аббревиатуру «ПЗУ» заменить словами «нормативно-правовой работы юридического управления Департамента»;

1.12. пункт 3.3.10 изложить в следующей редакции:

«3.3.10. специалист, ответственный за проведение правовой экспертизы, при согласовании рассматривает проект Решения о предоставлении не более 2 календарных дней со дня его поступления на согласование на соответствие Правилам оформления правовых актов администрации города Перми, утвержденным постановлением администрации города Перми от 30 декабря 2009 г. № 1039, действующему законодательству.

Проекты Решений о предоставлении, поступившие на согласование после 16.00 час., считаются поступившими на следующий день.»;

1.13. пункт 3.4.4 изложить в следующей редакции:

«3.4.4. срок административной процедуры:
не более 14 календарных дней со дня поступления Заявления в Департамент – в случае подачи Заявления по почте или через МФЦ;

не более 12 календарных дней со дня поступления Заявления в Департамент – в случае подачи Заявления по

средством Единого портала;»;

1.14. пункт 3.5.2 признать утратившим силу;

1.15. пункт 3.5.3 изложить в следующей редакции:

«3.5.3. результат муниципальной услуги выдается (направляется) специалистом ОИОР Заявителю способом, указанным в Заявлении, с приложением всех документов, поступивших в Департамент вместе с Заявлением.

В случае обращения через Единый портал Решение о предоставлении, Решение об отказе направляются в личный кабинет Заявителя на Едином портале в форме электронного документа, подписанного усиленной квалифицированной электронной подписью уполномоченного должностного лица Департамента.

В порядке, установленном Постановлением Правительства РФ № 277, в личный кабинет Заявителя на Едином портале направляется статус оказания муниципальной услуги:

«Услуга предоставлена»;

«В предоставлении услуги отказано».»;

1.16. пункт 3.5.4 признать утратившим силу;

1.17. пункт 3.5.5 изложить в следующей редакции:

«3.5.5. срок административной процедуры:

не более 14 календарных дней со дня поступления Заявления в Департамент – в случае подачи Заявления по почте или через МФЦ;

не более 12 календарных дней со дня поступления Заявления в Департамент – в случае подачи Заявления посредством Единого портала;»;

1.18. пункт 5.2 изложить в следующей редакции:

«5.2. Обжалование в досудебном (внесудебном) порядке осуществляется в соответствии с Порядком подачи и рассмотрения жалоб на решения и действия (бездействие) функциональных и территориальных органов администрации города Перми, их должностных лиц и иных муниципальных служащих, муниципальных учреждений города Перми, их должностных лиц и работников при предоставлении муниципальных и государственных услуг, утвержденным постановлением администрации города Перми от 14 сентября 2016 г. № 687.»;

1.19. приложение 1 изложить в редакции согласно приложению 1 к настоящему постановлению;

1.20. приложение 5 изложить в редакции согласно приложению 2 к настоящему постановлению.

2. Департаменту земельных отношений администрации города Перми обеспечить:

2.1. не позднее 3 рабочих дней со дня вступления в силу настоящего постановления изменение информации о муниципальной услуге в федеральной государственной информационной системе «Федеральный реестр государственных и муниципальных услуг (функций)»;

2.2. не позднее 30 календарных дней со дня вступления в силу настоящего постановления актуализацию технологических схем оказания муниципальной услуги, переданных для оказания в государственное бюджетное учреждение Пермского края «Пермский краевой многофункциональный центр предоставления государственных и муниципальных услуг» (далее – ГБУ ПК «Пермский краевой МФЦ ПГМУ»), и их направление в адрес ГБУ ПК «Пермский краевой МФЦ ПГМУ».

3. Настоящее постановление вступает в силу со дня официального опубликования в печатном средстве массовой информации «Официальный бюллетень органов местного самоуправления муниципального образования город Пермь».

4. Управлению по общим вопросам администрации города Перми обеспечить опубликование настоящего постановления в печатном средстве массовой информации «Официальный бюллетень органов местного самоуправления муниципального образования город Пермь».

5. Информационно-аналитическому управлению администрации города Перми обеспечить опубликование (обнародование) настоящего постановления на официальном сайте муниципального образования город Пермь в информационно-телекоммуникационной сети Интернет.

6. Контроль за исполнением настоящего постановления возложить на первого заместителя главы администрации города Перми Андрианову О.Н.

Приложение 1
к постановлению администрации
города Перми
от 25.09.2023 № 896

Департамент земельных отношений адми-
нистрации города Перми
от _____

(Ф.И.О. заявителя – физического лица,
наименование, ОГРН, ИНН заявителя –
юридического лица)

(Ф.И.О. представителя заявителя, реквизиты
документа, подтверждающего полномочия)

Паспортные данные (для граждан):

серия _____ № _____

(указываются данные заявителя)

выдан «___» _____ 20___ г.

(кем)

СНИЛС _____

(при наличии)

Место жительства, место нахождения
заявителя:

614 _____, город Пермь,

район _____

улица _____

дом _____, квартира (офис) _____

Почтовый адрес, адрес электронной почты:

Контактные телефоны заявителя или пред-
ставителя заявителя:

ЗАЯВЛЕНИЕ

Прошу предоставить земельный участок с кадастровым номером _____, распо-
ложенный по адресу: _____

Основание предоставления земельного участка без проведения торгов из числа предусмотренных пунктом 2
статьи 39.3, статьей 39.5, пунктом 2 статьи 39.6 или пунктом 2 статьи 39.10 Земельного кодекса Российской Федерации
оснований: _____

Вид права на земельный участок: _____
(собственность бесплатно)

Цель использования земельного участка:

Срок использования земельного участка (указывается в пределах, предусмотренных Земельным кодексом Рос-
сийской Федерации сроков): _____

Решение об утверждении документа территориального планирования и (или) проекта планировки террито-
рии¹: _____

(дата и номер постановления администрации города Перми, утверждающего данные документы)

Решение о предварительном согласовании предоставления земельного участка²: _____

(дата и номер распоряжения руководителя департамента земельных отношений администрации города Перми)

Решение об изъятии земельного участка для муниципальных нужд³:

Мною выбирается следующий способ выдачи результата предоставления муниципальной услуги:

по почте по указанному адресу;

В МФЦ.

(дата, подпись заявителя)

(Ф.И.О., подпись специалиста департамента
земельных отношений администрации
города Перми)

¹ Указывается в случае, если земельный участок предоставляется для размещения объектов, предусмотренных этим документом и (или) этим проектом.

² Указывается в случае, если испрашиваемый земельный участок образовывался или его границы уточнялись на основании данного решения.

³ Указывается в случае, если земельный участок предоставляется взамен земельного участка, изымаемого для муниципальных нужд.

Приложение 2
к постановлению администрации
города Перми
от 25.09.2023 № 896

БЛОК-СХЕМА

**последовательности административных процедур по предоставлению муниципальной услуги
«Предоставление земельного участка, находящегося в государственной или муниципальной собственности,
гражданину или юридическому лицу в собственность бесплатно»**

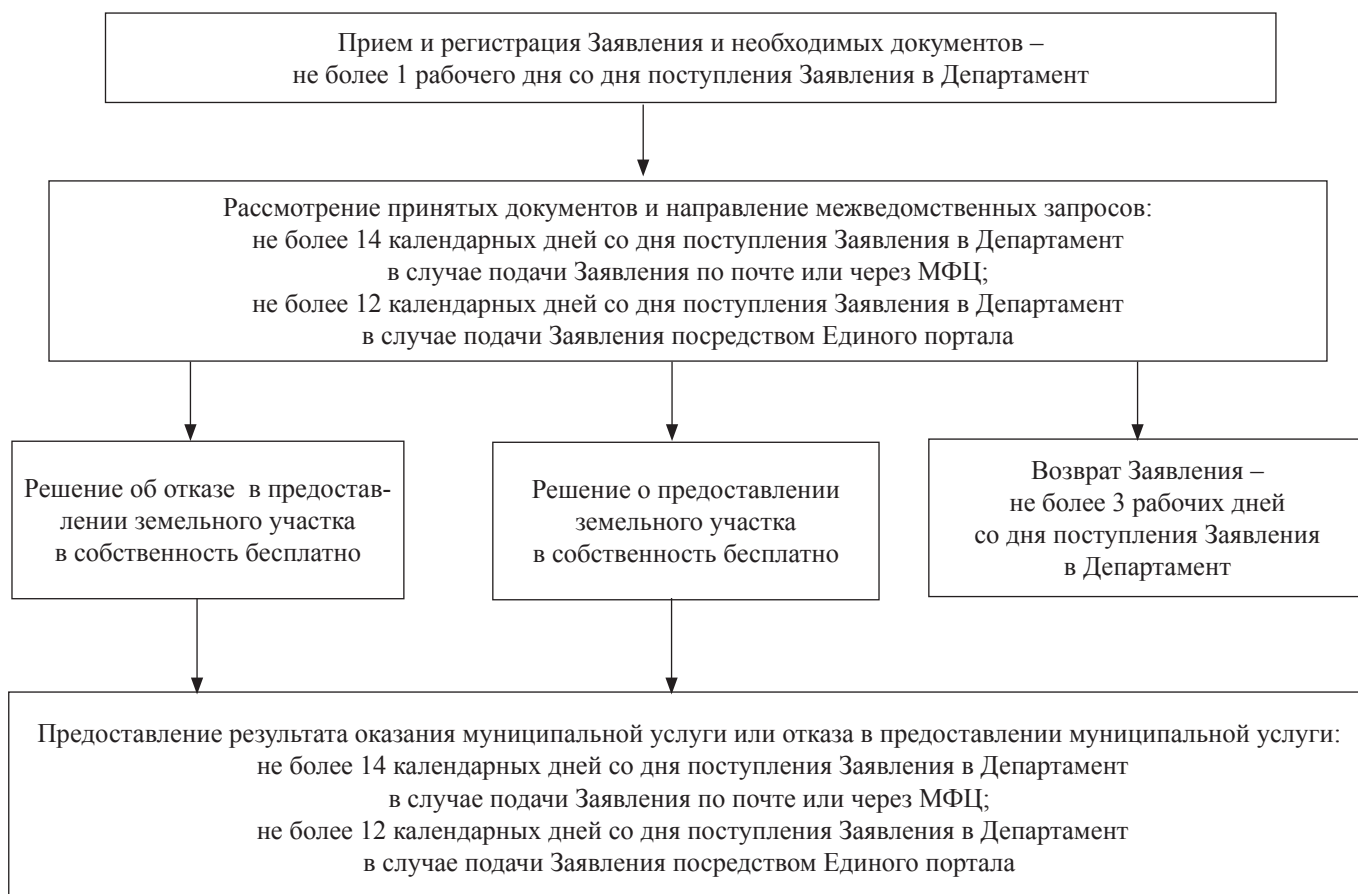



АДМИНИСТРАЦИЯ ГОРОДА ПЕРМИ ПОСТАНОВЛЕНИЕ

25.09.2023

№ 897

О внесении изменений в Административный регламент предоставления департаментом земельных отношений администрации города Перми муниципальной услуги «Предоставление в собственность, аренду, постоянное (бессрочное) пользование, безвозмездное пользование земельного участка, находящегося в государственной или муниципальной собственности, без проведения торгов», утвержденный постановлением администрации города Перми от 30.11.2021 № 1075

В соответствии с Земельным кодексом Российской Федерации, Федеральными законами от 06 октября 2003 г. № 131-ФЗ «Об общих принципах организации местного самоуправления в Российской Федерации», от 27 июля 2010 г. № 210-ФЗ «Об организации предоставления государственных и муниципальных услуг», Уставом города Перми, решением Пермской городской Думы от 24 февраля 2015 г. № 39 «Об утверждении Положения о департаменте земельных отношений администрации города Перми», постановлением администрации города Перми от 30 декабря 2013 г. № 1270 «Об утверждении Порядка разработки и утверждения административных регламентов предоставления муниципальных услуг и Порядка проведения экспертизы проектов административных регламентов предоставления муниципальных услуг»

администрация города Перми ПОСТАНОВЛЯЕТ:

1. Внести в Административный регламент предоставления департаментом земельных отношений администрации города Перми муниципальной услуги «Предоставление в собственность, аренду, постоянное (бессрочное) пользование, безвозмездное пользование земельного участка, находящегося в государственной или муниципальной собственности, без проведения торгов», утвержденный постановлением администрации города Перми от 30 ноября 2021 г. № 1075 (в ред. от 27.06.2022 № 538, от 03.03.2023 № 173), следующие изменения:

1.1. пункт 1.4 изложить в следующей редакции:

«1.4. Заявление на предоставление муниципальной услуги (далее – Заявление) подается (направляется) в электронном виде с использованием федеральной государственной информационной системы «Единый портал государственных и муниципальных услуг (функций)» (далее – Единый портал), а также может быть подано (направлено):

доставкой по почте по адресу, указанному в пункте 1.3 настоящего Регламента;

через государственное бюджетное учреждение Пермского края «Пермский краевой многофункциональный центр предоставления государственных и муниципальных услуг» (далее – МФЦ) в соответствии с заключенным соглашением о взаимодействии. Информация о местонахождении, справочных телефонах и графиках работы филиалов МФЦ, расположенных на территории города Перми и Пермского края, содержится на официальном сайте МФЦ <http://mfc-perm.ru>.»;

Муниципальная услуга доступна для предоставления в электронном виде на всей территории Российской Федерации.»;

1.2. пункт 2.4 изложить в следующей редакции:

«2.4. Срок предоставления муниципальной услуги:

не более 14 календарных дней со дня поступления Заявления в Департамент - в случае подачи Заявления доставкой по почте или через МФЦ;

не более 12 календарных дней со дня поступления Заявления в Департамент - в случае подачи Заявления посредством Единого портала;

не более 51 календарного дня со дня поступления Заявления о предоставлении земельного участка для индивидуального жилищного строительства, ведения личного подсобного хозяйства, садоводства гражданам или крестьянским (фермерским) хозяйствам для осуществления крестьянским (фермерским) хозяйством его деятельности в Департамент – в случае подачи указанного Заявления доставкой по почте или через МФЦ;

не более 49 календарных дней со дня поступления Заявления о предоставлении земельного участка для индивидуального жилищного строительства, ведения личного подсобного хозяйства, садоводства гражданам или крестьянским (фермерским) хозяйствам для осуществления крестьянским (фермерским) хозяйством его деятельности в Департамент – в случае поступления указанного Заявления посредством Единого портала.»;

1.3. пункт 2.5 изложить в следующей редакции:

«2.5. Перечень нормативных правовых актов, регулирующих предоставление муниципальной услуги:

Земельный кодекс Российской Федерации (далее – ЗК РФ);

Гражданский кодекс Российской Федерации;

Федеральный закон от 27 июля 2010 г. № 210-ФЗ «Об организации предоставления государственных и муниципальных услуг»;

постановление Правительства Российской Федерации от 28 ноября 2011 г. № 977 «О федеральной государственной информационной системе «Единая система идентификации и аутентификации в инфраструктуре, обеспечивающей информационно-технологическое взаимодействие информационных систем, используемых для предоставления государственных и муниципальных услуг в электронной форме»;

постановление Правительства Российской Федерации от 25 июня 2012 г. № 634 «О видах электронной подписи, использование которых допускается при обращении за получением государственных и муниципальных услуг»;

постановление Правительства Российской Федерации от 26 марта 2016 г. № 236 «О требованиях к предоставлению в электронной форме государственных и муниципальных услуг»;

постановление Правительства Российской Федерации от 01 марта 2022 г. № 277 «О направлении в личный кабинет заявителя в федеральной государственной информационной системе «Единый портал государственных и муниципальных услуг (функций)» сведений о ходе выполнения запроса о предоставлении государственной или муниципальной услуги, Заявления о предоставлении услуги, указанной в части 3 статьи 1 Федерального закона «Об организации предоставления государственных и муниципальных услуг», а также результатов предоставления государственной или муниципальной услуги, результатов предоставления услуги, указанной в части 3 статьи 1 Федерального закона «Об организации предоставления государственных и муниципальных услуг» (далее – постановление Правительства Российской Федерации № 277);»;

приказ Министерства экономического развития Российской Федерации от 14 января 2015 г. № 7 «Об утверждении порядка и способов подачи заявлений об утверждении схемы расположения земельного участка или земельных участков на кадастровом плане территории, Заявления о проведении аукциона по продаже земельного участка, находящегося в государственной или муниципальной собственности, или аукциона на право заключения договора аренды земельного участка, находящегося в государственной или муниципальной собственности, Заявления о предварительном согласовании предоставления земельного участка, находящегося в государственной или муниципальной собственности, Заявления о предоставлении земельного участка, находящегося в государственной или муниципальной собственности, и Заявления о перераспределении земель и (или) земельных участков, находящихся в государственной или муниципальной собственности, и земельных участков, находящихся в частной собственности, в форме электронных документов с использованием информационно-телекоммуникационной сети Интернет, а также требований к их формату»;

приказ Федеральной службы государственной регистрации, кадастра и картографии от 02 сентября 2020 г. № П/0321 «Об утверждении перечня документов, подтверждающих право заявителя на приобретение земельного участка без проведения торгов» (далее – Приказ Росреестра от 02 сентября 2020 г. № П/0321);

приказ Росреестра от 10 ноября 2020 г. № П/0412 «Об утверждении классификатора видов разрешенного использования земельных участков»;

приказ Федеральной службы государственной регистрации, кадастра и картографии от 19 апреля 2022 г. № П/0148 «Об утверждении требований к подготовке схемы расположения земельного участка или земельных участков на кадастровом плане территории и формату схемы расположения земельного участка или земельных участков на кадастровом плане территории при подготовке схемы расположения земельного участка или земельных участков на кадастровом плане территории в форме электронного документа, формы схемы расположения земельного участка или земельных участков на кадастровом плане территории, подготовка которой осуществляется в форме документа на бумажном носителе»;

решение Пермской городской Думы от 24 февраля 2015 г. № 39 «Об утверждении Положения о департаменте земельных отношений администрации города Перми».

Перечень нормативных правовых актов, регулирующих предоставление муниципальной услуги, размещен на Едином портале.».

1.4. в пункте 2.6.1:

1.4.1. абзац второй изложить в следующей редакции:

«направленное в Департамент в письменной форме Заявление по форме согласно приложению 1 к настоящему Регламенту. В случае обращения посредством Единого портала Заявление заполняется с помощью интерактивной формы на Едином портале;»;

1.4.2. абзац третий дополнить словами «(за исключением случая обращения посредством Единого портала);»;

1.5. пункт 2.8.1 изложить в следующей редакции:

«2.8.1. в Заявлении также указывается один из следующих способов предоставления результатов рассмотрения Заявления:

в форме бумажного документа, который Заявитель получает в МФЦ;

в форме бумажного документа, который направляется Заявителю посредством почтового отправления;

в форме электронного документа, подписанного усиленной квалифицированной электронной подписью упол-

номоченного должностного лица, размещенного на Едином портале, в случае подачи Заявления посредством Единого портала.

В дополнение к способу, указанному в абзаце четвертом настоящего пункта, в Заявлении, представленном в форме электронного документа, может быть указан способ предоставления результатов рассмотрения Заявления в виде бумажного документа, который Заявитель получает в Департаменте либо в МФЦ.»;

1.6. пункт 2.8.4 дополнить абзацем следующего содержания:

«Документы, необходимые для оказания муниципальной услуги и представляемые в форме электронных образов документов посредством Единого портала, должны быть подписаны усиленной квалифицированной электронной подписью лиц, подписавших такие документы на бумажном носителе, за исключением документов, которые могут быть получены в порядке межведомственного взаимодействия. Электронные образы таких документов могут быть заверены усиленной квалифицированной электронной подписью уполномоченного должностного лица МФЦ.»;

1.7. в абзаце втором пункта 2.10.2 слова «лица, имеющего право на первоочередное приобретение земельного участка,» исключить;

1.8. пункт 3.2.3 изложить в следующей редакции:

«3.2.3. регистрация Заявления осуществляется специалистом ОИОР в информационной системе персональных данных администрации города Перми «Информационная система управления землями на территории города Перми» (далее – ИСУЗ) в соответствии с установленными требованиями.

При поступлении в Департамент Заявления и приложенных документов посредством почтового отправления специалист ОИОР оставляет их с отметками о приеме Заявления для дальнейшей работы в Департаменте.

Специалист ОИОР осуществляет регистрацию в ИСУЗ пакета документов, поступивших из МФЦ, с дополнительным указанием регистрационного номера Заявления, присвоенного в МФЦ, который необходим для идентификации Заявления при взаимодействии МФЦ с Департаментом.

После регистрации Заявления в личный кабинет Заявителя на Едином портале в порядке, установленном постановлением Правительства Российской Федерации № 277, направляется статус оказания муниципальной услуги «Заявление зарегистрировано» с указанием входящего регистрационного номера Заявления и даты получения.»;

1.9. пункт 3.3.3 изложить в следующей редакции:

«3.3.3. При установлении наличия оснований для возврата документов, предусмотренных пунктами 2.10.1-2.10.3 настоящего Регламента, специалист, ответственный за рассмотрение Заявления обеспечивает подготовку и подписание уведомления о возврате Заявления согласно приложению 4 к настоящему Регламенту с указанием всех оснований, выявленных в ходе проверки поступивших документов.

Уведомление о возврате документов подписывается начальником отдела ПЗУ и передается в ОИОР для направления Заявителю в срок, не превышающий 3 рабочих дней со дня поступления Заявления в Департамент, способом, указанным в Заявлении.

При поступлении в Департамент Заявления и приложенных документов посредством почтового отправления или через МФЦ уведомление о возврате Заявления направляется Заявителю способом, указанным в заявлении с приложением всех документов, поступивших в Департамент вместе с Заявлением.

При поступлении в Департамент Заявления и приложенных документов посредством Единого портала уведомление о возврате направляется в личный кабинет Заявителя по интерактивной форме на Едином портале.

В порядке, установленном постановлением Правительства Российской Федерации № 277, в личный кабинет Заявителя на Едином портале направляется статус оказания муниципальной услуги «Отказ в приеме документов.»;

1.10. абзац восьмой пункта 3.3.4 изложить в следующей редакции:

«Срок административной процедуры – не более 7 календарных дней со дня поступления Заявления в Департамент. В случае подачи Заявления посредством Единого портала - не более 6 календарных дней со дня поступления Заявления в Департамент.»;

1.11. в абзаце втором пункта 3.3.6 слова «2 календарных дней» заменить словами «1 календарного дня»;

1.12. в абзаце втором пункта 3.3.7 после слов «подписывается уполномоченным» дополнить словом «должностным»;

1.13. пункт 3.3.8 после слов «его деятельности» дополнить словами «(далее – извещение)»;

1.14. пункт 3.3.8.3 изложить в следующей редакции:

«3.3.8.3. срок административной процедуры:

не более 51 календарного дня со дня поступления Заявления о предоставлении земельного участка для индивидуального жилищного строительства, ведения личного подсобного хозяйства, садоводства гражданам и для осуществления крестьянским (фермерским) хозяйством его деятельности в Департамент – в случае подачи указанного Заявления доставкой по почте или через МФЦ;

не более 49 календарных дней со дня поступления Заявления о предоставлении земельного участка для индивидуального жилищного строительства, ведения личного подсобного хозяйства, садоводства гражданам или крестьянским (фермерским) хозяйствам для осуществления крестьянским (фермерским) хозяйством его деятельности в Департамент – в случае поступления указанного Заявления посредством Единого портала.»;

1.15. пункт 3.3.8.4 изложить в следующей редакции:

«3.3.8.4. результатом административной процедуры является окончание срока публикации извещения;»;

1.16. в абзаце третьем пункта 3.3.11.2 аббревиатуру «ПЗУ» заменить словами «нормативно-правовой работы юридического управления Департамента»;

1.17. пункт 3.3.11.4 изложить в следующей редакции:

«3.3.11.4. специалист, ответственный за проведение правовой экспертизы, при согласовании рассматривает проект Распоряжения, Решения о предоставлении земельного участка не более 2 календарных дней со дня его поступления на согласование на соответствие Правилам оформления правовых актов администрации города Перми, утвержденным постановлением администрации города Перми от 30 декабря 2009 г. № 1039, действующему законодательству»;

Проекты Распоряжений, Решений о предоставлении земельного участка, поступившие на согласование после 16.00 час., считаются поступившими на следующий день;»;

1.18. в абзаце первом пункта 3.4.1 после слов «уполномоченным на подписание» дополнить словом «должностным»;

1.19. пункт 3.4.4 изложить в следующей редакции:

«3.4.4. срок административной процедуры:

не более 14 календарных дней со дня поступления Заявления в Департамент – в случае подачи Заявления доставкой по почте или через МФЦ;

не более 12 календарных дней со дня поступления Заявления в Департамент – в случае подачи Заявления посредством Единого портала;

не более 51 календарного дня со дня поступления Заявления о предоставлении земельного участка для индивидуального жилищного строительства, ведения личного подсобного хозяйства, садоводства гражданам или крестьянским (фермерским) хозяйствам для осуществления крестьянским (фермерским) хозяйством его деятельности в Департамент – в случае подачи указанного Заявления доставкой по почте или через МФЦ;

не более 49 календарных дней со дня поступления Заявления о предоставлении земельного участка для индивидуального жилищного строительства, ведения личного подсобного хозяйства, садоводства гражданам или крестьянским (фермерским) хозяйствам для осуществления крестьянским (фермерским) хозяйством его деятельности в Департамент – в случае поступления указанного Заявления посредством Единого портала.»;

1.20. пункт 3.5.2 признать утратившим силу;

1.21. пункт 3.5.3 изложить в следующей редакции:

«3.5.3. результат муниципальной услуги выдается (направляется) специалистом ОИОР Заявителю способом, указанным в Заявлении, с приложением всех документов, поступивших в Департамент вместе с Заявлением.

В случае обращения через Единый портал Распоряжение, Решение о предоставлении земельного участка, Решение об отказе направляются в личный кабинет Заявителя на Едином портале в форме электронного документа, подписанного усиленной квалифицированной электронной подписью уполномоченного должностного лица Департамента.

В порядке, установленном постановлением Правительства Российской Федерации № 277, в личный кабинет Заявителя на Едином портале направляется статус оказания муниципальной услуги:

«Услуга предоставлена;»;

«В предоставлении услуги отказано.»;

1.22. пункт 3.5.4 признать утратившим силу;

1.23. пункт 3.5.5 изложить в следующей редакции:

«3.5.5. срок административной процедуры:

не более 14 календарных дней со дня поступления Заявления в Департамент – в случае подачи Заявления доставкой по почте или через МФЦ;

не более 12 календарных дней со дня поступления Заявления в Департамент – в случае подачи Заявления посредством Единого портала;

не более 51 календарного дня со дня поступления Заявления о предоставлении земельного участка для индивидуального жилищного строительства, ведения личного подсобного хозяйства, садоводства гражданам или крестьянским (фермерским) хозяйствам для осуществления крестьянским (фермерским) хозяйством его деятельности в Департамент – в случае подачи указанного Заявления доставкой по почте или через МФЦ;

не более 49 календарных дней со дня поступления Заявления о предоставлении земельного участка для индивидуального жилищного строительства, ведения личного подсобного хозяйства, садоводства гражданам или крестьянским (фермерским) хозяйствам для осуществления крестьянским (фермерским) хозяйством его деятельности в Департамент – в случае поступления указанного Заявления посредством Единого портала.»;

1.24. пункт 5.2 изложить в следующей редакции:

«5.2. Обжалование в досудебном (внесудебном) порядке осуществляется в соответствии с Порядком подачи и рассмотрения жалоб на решения и действия (бездействие) функциональных и территориальных органов администрации города Перми, их должностных лиц и иных муниципальных служащих, муниципальных учреждений города Перми, их должностных лиц и работников при предоставлении муниципальных и государственных услуг, утвержденным постановлением администрации города Перми от 14 сентября 2016 г. № 687.»;

- 1.25. приложение 1 изложить в редакции согласно приложению 1 к настоящему постановлению;
- 1.26. приложение 6 изложить в редакции согласно приложению 2 к настоящему постановлению.
2. Департаменту земельных отношений администрации города Перми обеспечить:
- 2.1. не позднее 3 рабочих дней со дня вступления в силу настоящего постановления изменение информации о муниципальной услуге в федеральной государственной информационной системе «Федеральный реестр государственных и муниципальных услуг (функций)»;
- 2.2. не позднее 30 календарных дней со дня вступления в силу настоящего постановления актуализацию технологических схем оказания муниципальной услуги, переданных для оказания в государственное бюджетное учреждение Пермского края «Пермский краевой многофункциональный центр предоставления государственных и муниципальных услуг» (далее – ГБУ ПК «Пермский краевой МФЦ ПГМУ»), и их направление в адрес ГБУ ПК «Пермский краевой МФЦ ПГМУ».
3. Настоящее постановление вступает в силу со дня официального опубликования в печатном средстве массовой информации «Официальный бюллетень органов местного самоуправления муниципального образования город Пермь».
4. Управлению по общим вопросам администрации города Перми обеспечить опубликование настоящего постановления в печатном средстве массовой информации «Официальный бюллетень органов местного самоуправления муниципального образования город Пермь».
5. Информационно-аналитическому управлению администрации города Перми обеспечить опубликование (обнародование) настоящего постановления на официальном сайте муниципального образования город Пермь в информационно-телекоммуникационной сети Интернет.
6. Контроль за исполнением настоящего постановления возложить на первого заместителя главы администрации города Перми Андрианову О.Н.

Глава города Перми

Э.О. Соснин

Приложение 1
к постановлению администрации
города Перми
от 25.09.2023 № 897

Департамент земельных отношений
администрации города Перми

от _____
(Ф.И.О. – для заявителя – физического лица,
наименование, ОГРН, ИНН – для заявителя –
юридического лица)

(Ф.И.О. представителя заявителя, реквизиты
документа, подтверждающего полномочия)
Паспортные данные (для граждан):

серия _____ № _____
(указываются данные заявителя)

выдан _____ 20__ г.

кем _____

СНИЛС (при наличии) _____

Место жительства, место нахождения
заявителя:

614____, Пермский край, город Пермь,

район _____

улица _____

дом (корпус) _____

квартира (офис) _____

Почтовый адрес, адрес электронной почты:

Контактные телефоны заявителя

(и представителя заявителя, в случае если с
заявлением обращается представитель заявителя):

ЗАЯВЛЕНИЕ

Прошу предоставить земельный участок с кадастровым номером _____, расположенный по адресу: _____.

Основание предоставления земельного участка без проведения торгов из числа предусмотренных пунктом 2 статьи 39.3, статьей 39.5, пунктом 2 статьи 39.6 или пунктом 2 статьи 39.10 Земельного кодекса Российской Федерации оснований:

Вид права, на котором заявитель желает приобрести земельный участок: _____.

Реквизиты решения об изъятии земельного участка для муниципальных нужд: _____.

(указываются дата и номер распоряжения руководителя департамента земельных отношений администрации города Перми)

Реквизиты решения об утверждении документа территориального планирования и (или) проекта планировки территории:

Цель использования земельного участка: _____.

Срок использования земельного участка (указывается в пределах предусмотренных Земельным кодексом Российской Федерации сроков): _____.

Решение об утверждении документа территориального планирования и (или) проекта планировки территории¹:

(дата и номер постановления администрации города Перми,
утверждающего данные документы)

Решение о предварительном согласовании предоставления земельного участка²: _____.

(дата и номер распоряжения руководителя департамента земельных отношений)

Решение об изъятии земельного участка для муниципальных нужд³: _____.

(дата и номер распоряжения руководителя департамента земельных отношений
администрации города Перми)

Мною выбирается следующий способ выдачи конечного результата предоставления муниципальной услуги:

по почте по указанному адресу;

в МФЦ.

Приложение: _____

(дата, подпись заявителя)

(Ф.И.О., подпись специалиста,
ответственного за регистрацию заявлений)

¹ Указывается в случае, если земельный участок предоставляется для размещения объектов, предусмотренных этим документом и (или) этим проектом.

² Указывается в случае, если испрашиваемый земельный участок образовывался или его границы уточнялись на основании данного решения.

³ Указывается в случае, если земельный участок предоставляется взамен земельного участка, изымаемого для муниципальных нужд.

Приложение 2
к постановлению администрации
города Перми
от 25.09.2023 № 897

БЛОК-СХЕМА

предоставления департаментом земельных отношений администрации города Перми муниципальной услуги «Предоставление в собственность, аренду, постоянное (бессрочное) пользование, безвозмездное пользование земельного участка, находящегося в государственной или муниципальной собственности, без проведения торгов»





АДМИНИСТРАЦИЯ ГОРОДА ПЕРМИ ПОСТАНОВЛЕНИЕ

25.09.2023

№ 898

О внесении изменений в Положение о системе оплаты труда работников муниципального учреждения в отрасли жилищно-коммунального хозяйства города Перми, утвержденное постановлением администрации города Перми от 07.11.2019 № 869

В соответствии с Трудовым кодексом Российской Федерации, Федеральным законом от 06 октября 2003 г. № 131-ФЗ «Об общих принципах организации местного самоуправления в Российской Федерации», Уставом города Перми, Положением об оплате труда работников муниципальных учреждений города Перми, утвержденным решением Пермской городской Думы от 22 сентября 2009 г. № 209, администрация города Перми ПОСТАНОВЛЯЕТ:

1. Внести в Положение о системе оплаты труда работников муниципального учреждения в отрасли жилищно-коммунального хозяйства города Перми, утвержденное постановлением администрации города Перми от 07 ноября 2019 г. № 869 (в ред. от 04.06.2021 № 406, от 11.11.2021 № 1001, от 12.07.2022 № 593, от 12.08.2022 № 678, от 16.11.2022 № 1159), следующие изменения:

1.1. приложение 1 изложить в редакции согласно приложению 1 к настоящему постановлению;

1.2. приложение 2 изложить в редакции согласно приложению 2 к настоящему постановлению.

2. Настоящее постановление вступает в силу с 01 октября 2023 г., но не ранее дня официального опубликования в печатном средстве массовой информации «Официальный бюллетень органов местного самоуправления муниципального образования город Пермь».

3. Управлению по общим вопросам администрации города Перми обеспечить опубликование настоящего постановления в печатном средстве массовой информации «Официальный бюллетень органов местного самоуправления муниципального образования город Пермь».

4. Информационно-аналитическому управлению администрации города Перми обеспечить опубликование (обнародование) настоящего постановления на официальном сайте муниципального образования город Пермь в информационно-телекоммуникационной сети Интернет.

5. Контроль за исполнением настоящего постановления возложить на заместителя главы администрации города Перми Субботина И.А.

Глава города Перми

Э.О. Соснин

Приложение 1
к постановлению администрации
города Перми
от 25.09.2023 № 898

Таблица 1

РАЗМЕРЫ

должностных окладов работников муниципального учреждения в отрасли жилищно-коммунального хозяйства города Перми, занимающих должности, включенные в профессиональные квалификационные группы общепрофессиональных должностей руководителей, специалистов и служащих, профессий рабочих

№	Квалификационные уровни	Наименование должности, профессии	Должностной оклад, руб. *
1	2	3	4
1	Профессиональная квалификационная группа «Общепрофессиональные профессии рабочих второго уровня»		

1	2	3	4
1.1	1-й квалификационный уровень	водитель автомобиля	7 900,00
2	Профессиональная квалификационная группа «Общепрофессиональные должности служащих третьего уровня»		
2.1	1-й квалификационный уровень	документовед	10 661,00
2.2	3-й квалификационный уровень	инженер-программист 1-й категории, юрисконсульт 1-й категории, инженер 1-й категории, инженер-сметчик 1-й категории	12 738,00
2.3	4-й квалификационный уровень	ведущий экономист, ведущий инженер	13 986,00
3	Профессиональная квалификационная группа «Общепрофессиональные должности служащих четвертого уровня»		
3.1	1-й квалификационный уровень	начальник отдела	16 022,00

* С учетом индексации должностных окладов на 8,53 % с 01 октября 2023 г.

Таблица 2

РАЗМЕРЫ

должностных окладов работников муниципального учреждения в отрасли жилищно-коммунального хозяйства города Перми, занимающих должности, не включенные в профессиональные квалификационные группы

№	Наименование должности	Должностной оклад, руб.*
1	2	3
1	Специалист по жилищному фонду	11 650,00
2	Специалист по учету и расчетам	12 738,00
3	Заведующий сектором	14 790,00
4	Заместитель начальника отдела	14 790,00

* С учетом индексации должностных окладов на 8,53 % с 01 октября 2023 г.

Таблица 3

РАЗМЕРЫ

должностных окладов директора, заместителя директора, главного инженера муниципального учреждения в отрасли жилищно-коммунального хозяйства города Перми

№	Наименование должности	Должностной оклад, руб.*
1	2	3
1	Директор	32 599,00
2	Заместитель директора	22 817,00
3	Главный инженер	22 817,00

* С учетом индексации должностных окладов на 8,53 % с 01 октября 2023 г.

Приложение 2
к постановлению администрации
города Перми
от 25.09.2023 № 898

КОЛИЧЕСТВО

должностных окладов, применяемых для формирования фонда оплаты труда в муниципальном учреждении
в отрасли жилищно-коммунального хозяйства города Перми

№	Наименование должности	Количество должностных окладов в год	Выплаты компенсационного характера без учета выплаты за работу в местностях с особыми климатическими условиями (районный коэффициент)	Количество окладов стимулирующих выплат		Количество окладов по социальным выплатам	Всего окладов
				всего	в том числе премиальных выплат		
1	2	3	4	5	6	7	8
1	Директор	12	0	23,48	11,48	1	36,48
2	Заместитель директора	12	0	20,13	10,28	1	33,13
3	Главный инженер	12	0	20,13	10,28	1	33,13
4	Начальник отдела, заместитель начальника отдела, заведующий сектором, ведущий инженер, ведущий экономист, инженер 1-й категории, инженер-программист 1-й категории, инженер-проектировщик 1-й категории, инженер-сметчик 1-й категории, юрисконсульт 1-й категории, специалист по учету и расчетам, специалист по жилищному фонду, документовед, водитель	12	0	12,92	7,84	1	25,92



АДМИНИСТРАЦИЯ ГОРОДА ПЕРМИ ПОСТАНОВЛЕНИЕ

25.09.2023

№ 899

О внесении изменений в Порядок определения объема и условий предоставления муниципальному бюджетному учреждению «Архив города Перми», подведомственному администрации города Перми, субсидии на иные цели на повышение фонда оплаты труда, утвержденный постановлением администрации города Перми от 20.10.2021 № 926

В соответствии с абзацем вторым пункта 1 статьи 78.1 Бюджетного кодекса Российской Федерации, постановлением Правительства Российской Федерации от 22 февраля 2020 г. № 203 «Об общих требованиях к нормативным правовым актам и муниципальным правовым актам, устанавливающим порядок определения объема и условия предостав-

ления бюджетным и автономным учреждениям субсидий на иные цели», в целях актуализации нормативной правовой базы администрации города Перми

администрация города Перми ПОСТАНОВЛЯЕТ:

1. Внести в Порядок определения объема и условий предоставления муниципальному бюджетному учреждению «Архив города Перми», подведомственному администрации города Перми, субсидии на иные цели на повышение фонда оплаты труда, утвержденный постановлением администрации города Перми от 20 октября 2021 г. № 926 (в ред. от 23.06.2022 № 511, от 18.10.2022 № 968, от 24.08.2023 № 752), следующие изменения:

1.1. в абзаце втором пункта 2.1 слова «8,53 % с 01 октября 2023 года» заменить словами «4,9 % с 01 октября 2024 года»;

1.2. в абзаце первом пункта 2.4 слова «с 01 октября 2023 г. на 8,53» заменить словами «с 01 октября 2024 г. на 4,9»;

1.3. приложение изложить в редакции согласно приложению к настоящему постановлению.

2. Настоящее постановление вступает в силу с 01 января 2024 г., но не ранее дня официального опубликования в печатном средстве массовой информации «Официальный бюллетень органов местного самоуправления муниципального образования город Пермь».

3. Управлению по общим вопросам администрации города Перми обеспечить опубликование настоящего постановления в печатном средстве массовой информации «Официальный бюллетень органов местного самоуправления муниципального образования город Пермь».

4. Информационно-аналитическому управлению администрации города Перми обеспечить опубликование (обнародование) настоящего постановления на официальном сайте муниципального образования город Пермь в информационно-телекоммуникационной сети Интернет.

5. Контроль за исполнением настоящего постановления возложить на руководителя аппарата администрации города Перми Молоковских А.В.

Глава города Перми

Э.О. Соснин

Приложение
к постановлению администрации
города Перми
от 25.09.2023 № 899

**РАЗМЕР
субсидии на иные цели на повышение фонда оплаты труда
работников муниципального бюджетного учреждения «Архив города Перми»**

№	Получатель субсидии	Наименование расходов	Расчетные показатели, тыс. руб.
			2024 год
1	2	3	4
1	Муниципальное бюджетное учреждение «Архив города Перми»	оплата труда, начисления на выплаты по оплате труда работников учреждения	207,5

ПРАВОВЫЕ АКТЫ ФУНКЦИОНАЛЬНЫХ ОРГАНОВ АДМИНИСТРАЦИИ ГОРОДА ПЕРМИ



АДМИНИСТРАЦИЯ ГОРОДА ПЕРМИ НАЧАЛЬНИК ДЕПАРТАМЕНТА ЖИЛИЩНО-КОММУНАЛЬНОГО ХОЗЯЙСТВА

РАСПОРЯЖЕНИЕ

28.08.2023

№ 059-04-03-66

О внесении изменения в устав муниципального казенного учреждения «Городская коммунальная служба», утвержденный распоряжением начальника департамента жилищно-коммунального хозяйства администрации города Перми от 27.02.2019 № СЭД-059-04-01-03-3

В соответствии с Гражданским кодексом Российской Федерации, Жилищным кодексом Российской Федерации, решением Пермской городской Думы от 26 июня 2012 № 138 «О создании департамента жилищно-коммунального хозяйства администрации города Перми»

1. Внести в устав муниципального казенного учреждения «Городская коммунальная служба», утвержденный распоряжением начальника департамента жилищно-коммунального хозяйства администрации города Перми от 27 февраля 2019 г. № СЭД-059-04-01-03-3 (в ред. от 04.03.2020 № 059-04-03-10, от 28.06.2022 № 059-04-03-35, от 19.01.2023 № 059-04-03-2, от 23.05.2023 № 059-04-03-34, от 20.06.2023 № 059-04-03-43, от 27.06.2023 № 059-04-03-49) (далее – Устав), изменение, изложив Устав в редакции согласно приложению к настоящему распоряжению.

2. Уполномочить директора муниципального казенного учреждения «Городская коммунальная служба» Дернейко Константина Константиновича обеспечить осуществление необходимых действий по государственной регистрации изменений, вносимых в Устав.

3. Руководителю муниципального казенного учреждения «Городская коммунальная служба» после государственной регистрации изменений, вносимых в Устав, предоставить копию подтверждающего документа о внесении записи в Единый государственный реестр юридических лиц в департамент жилищно-коммунального хозяйства администрации города Перми, департамент имущественных отношений администрации города Перми, департамент финансов администрации города Перми не позднее 7 дней со дня регистрации изменений, вносимых в Устав.

4. Настоящее распоряжение вступает в силу со дня официального опубликования настоящего распоряжения в печатном средстве массовой информации «Официальный бюллетень органов местного самоуправления муниципального образования город Пермь».

5. Изменения, внесенные в Устав в новой редакции, приобретают силу для третьих лиц с даты их государственной регистрации.

6. Отделу по работе с учреждениями и предприятиями департамента жилищно-коммунального хозяйства администрации города Перми:

6.1. обеспечить размещение (опубликование) настоящего распоряжения на официальном сайте муниципального образования город Пермь в информационно-телекоммуникационной сети Интернет;

6.2. обеспечить опубликование настоящего распоряжения в печатном средстве массовой информации «Официальный бюллетень органов местного самоуправления муниципального образования город Пермь».

7. Контроль за исполнением распоряжения возлагаю на себя.

С.А. Баскаков

Приложение
к распоряжению начальника департамента
жилищно-коммунального хозяйства
администрации города Перми
от 28.08.2023 № 059-04-03-66

**УСТАВ
МУНИЦИПАЛЬНОГО КАЗЕННОГО УЧРЕЖДЕНИЯ
«ГОРОДСКАЯ КОММУНАЛЬНАЯ СЛУЖБА»**

1. ОБЩИЕ ПОЛОЖЕНИЯ

1.1. Муниципальное казенное учреждение «Городская коммунальная служба» (далее – Учреждение) создано в соответствии с Гражданским кодексом Российской Федерации, постановлениями администрации города Перми от 28.01.2011 № 25 «Об утверждении перечня муниципальных казенных учреждений города Перми», от 25.01.2012 № 20 «О создании муниципального казенного учреждения «Жилищная служба города Перми», от 05.07.2012 № 362 «О внесении изменений в отдельные правовые акты администрации города Перми» путем изменения типа муниципального бюджетного учреждения «Жилищная служба города Перми».

1.2. Учредителем муниципального казенного учреждения «Городская коммунальная служба» является муниципальное образование город Пермь. От имени муниципального образования город Пермь полномочия и функции учредителя осуществляет администрация города Перми, отдельные полномочия и функции учредителя по ее поручению осуществляет департамент жилищно-коммунального хозяйства администрации города Перми (далее – Учредитель).

1.3. Собственник имущества Учреждения – муниципальное образование город Пермь. От имени муниципального образования город Пермь полномочия и функции собственника осуществляет департамент имущественных отношений администрации города Перми (далее – Департамент).

Имущество принадлежит Учреждению на праве оперативного управления.

1.4. Учреждение является юридическим лицом, имеет обособленное имущество, бюджетную смету, самостоятельный баланс, лицевые счета, открытые в департаменте финансов администрации города Перми (далее – Департамент финансов), в органах Федерального казначейства, а также печать с наименованием, штампы, бланки, другие реквизиты.

Учреждение может от своего имени приобретать имущественные и неимущественные права, заключать контракты, договоры и соглашения, быть истцом и ответчиком в суде, арбитражном и третейском судах.

Муниципальные контракты, иные договоры, подлежащие исполнению за счет бюджетных средств, Учреждение заключает от имени муниципального образования город Пермь в пределах доведенных Учреждению лимитов бюджетных обязательств, если иное не установлено Бюджетным кодексом Российской Федерации, и с учетом принятых и не исполненных обязательств.

1.5. Учреждение имеет следующее наименование на русском языке:

1.5.1. полное – Муниципальное казенное учреждение «Городская коммунальная служба»,

1.5.2. сокращенное: МКУ «ГКС».

1.6. местонахождение и юридический адрес Учреждения:

614000, Пермский край, г. Пермь, ул. Ленина, 34.

1.7. Учреждение осуществляет свою деятельность в соответствии с Конституцией Российской Федерации, федеральными законами, указами Президента Российской Федерации, постановлениями Правительства Российской Федерации, нормативно правовыми актами Пермской области и Пермского края, Уставом города Перми, решениями Пермской городской Думы, документами нормативного и ненормативного характера администрации города Перми, а также настоящим Уставом.

Взаимодействие Учреждения при осуществлении им бюджетных полномочий получателя бюджетных средств с главным распорядителем бюджетных средств, в ведении которого оно находится, осуществляется в соответствии с Бюджетным кодексом Российской Федерации.

1.8. Учреждение отвечает по своим обязательствам денежными средствами, находящимися в его распоряжении.

При недостаточности указанных денежных средств субсидиарную ответственность по обязательству Учреждения несет муниципальное образование город Пермь в лице Департамента жилищно-коммунального хозяйства администрации города Перми.

1.9. Финансовое обеспечение деятельности Учреждения осуществляется за счет средств бюджета города Перми на основании бюджетной сметы, утвержденной в установленном порядке.

Источниками финансового обеспечения Учреждения являются:

- средства, выделяемые из бюджета муниципального образования город Пермь согласно утвержденной бюджетной смете, в том числе на выполнение муниципального задания (в случае его установления),
- иные источники, не противоречащие законодательству Российской Федерации.

2. ЦЕЛЬ, ПРЕДМЕТ И ВИДЫ ДЕЯТЕЛЬНОСТИ УЧРЕЖДЕНИЯ

2.1. Целью деятельности Учреждения является обеспечение реализации полномочий органов местного самоуправления, предусмотренных законодательством Российской Федерации в отрасли жилищно-коммунального хозяйства.

2.2. Предметом деятельности Учреждения является:

2.2.1. поддержание работоспособности выявленных бесхозных объектов инженерной инфраструктуры (электро-, тепло-, газо-, водоснабжения и водоотведения, за исключением объектов уличного освещения, ливневой и дренажной канализации), в порядке, установленном администрацией города Перми;

2.2.2. обеспечение технической эксплуатации и содержания объектов инженерной инфраструктуры (электро-,

тепло-, газо-, водоснабжения и водоотведения, за исключением объектов уличного освещения, ливневой и дренажной канализации), входящих в состав имущества муниципальной казны города Перми и переданных Учреждению в установленном порядке;

2.2.3. поддержание работоспособности бесхозных объектов инженерной инфраструктуры (электро-, тепло-, газо-, водоснабжения и водоотведения, за исключением объектов уличного освещения, ливневой и дренажной канализации), с даты принятия в порядке, установленном администрацией города Перми, решения о возможности приемки бесхозных объектов инженерной инфраструктуры в муниципальную собственность до даты передачи их обслуживающим организациям;

2.2.4. поддержание в нормативном состоянии на придомовых территориях проездов и тротуаров, распределительных щитов электроснабжения, находящихся в муниципальной собственности, закрепленных на праве оперативного управления за Учреждением до передачи указанного имущества в состав общего имущества многоквартирного дома.

2.3. Основные виды деятельности Учреждения:

2.3.1. организация содержания и технической эксплуатации объектов инженерной инфраструктуры, находящихся в муниципальной собственности, до даты передачи их специализированным организациям.

Осуществление функций муниципального заказчика по размещению муниципального заказа на выполнение работ по:

- содержанию и текущему ремонту объектов инженерной инфраструктуры;
- капитальному ремонту объектов инженерной инфраструктуры;
- разработке проектной документации на текущий и капитальный ремонт объектов инженерной инфраструктуры;

проведению технической инвентаризации и кадастровых работ в отношении муниципальных объектов коммунальной инфраструктуры, переданных на содержание и обслуживание Учреждению;

2.3.2. организация проведения работ по аварийному ремонту на бесхозных объектах инженерной инфраструктуры, выявленных в порядке, установленном администрацией города Перми;

Осуществление функций муниципального заказчика по размещению муниципального заказа на выполнение работ по:

- аварийному ремонту бесхозных объектов инженерной инфраструктуры;
- разработке документации на ремонт бесхозных объектов инженерной инфраструктуры;

2.3.3. организация содержания и обслуживания на придомовых территориях проездов и тротуаров, распределительных щитов электроснабжения, входящих в состав имущества муниципальной казны города Перми и переданных Учреждению в установленном порядке до передачи указанного имущества в состав общего имущества многоквартирного дома.

Осуществление функций муниципального заказчика по размещению муниципального заказа на выполнение работ по:

- содержанию проездов и тротуаров на придомовых территориях;
- содержанию распределительных щитов электроснабжения общего имущества многоквартирных домов;

2.3.4. снижение, реструктуризация и ликвидация кредиторской и дебиторской задолженности:

- выполнение работ по взысканию дебиторской задолженности;
- выполнение работ по инвентаризации кредиторской и дебиторской задолженности;
- проведение мероприятий, направленных на урегулирование и погашение кредиторской задолженности;

2.3.5. участие в разработке и реализации муниципальных программ, а также в иных мероприятиях, проводимых в сфере жилищно-коммунального хозяйства, в том числе:

- заключение от имени муниципального образования «Город Пермь» договоров управления многоквартирными домами в части муниципальной доли собственности с организациями, осуществляющими деятельность по управлению многоквартирными домами;

- заключение от имени муниципального образования «Город Пермь» в части муниципальной доли собственности договора на оказание услуг по содержанию и текущему ремонту общего имущества многоквартирных домов с организацией, оказывающей данные виды услуг, при выборе способа управления многоквартирным домом такой формы управления, как непосредственное управление;

- формирование и ведение реестра договоров управления многоквартирных домов, заключенных Учреждением;

- осуществление уплаты ежемесячных взносов на капитальный ремонт общего имущества собственников помещений многоквартирного дома, в части помещений, принадлежащих на праве собственности муниципальному образованию город Пермь, в порядке, установленном законодательством.

2.3.6. организация создания, хранения, использования и восполнения в целях гражданской обороны резерва (запаса) материально-технических средств для ликвидации последствий чрезвычайных ситуаций природного и техногенного характера на объектах коммунальной инфраструктуры (за исключением объектов уличного освещения, ливневой и дренажной канализации). Осуществление функций муниципального заказчика по размещению муниципального заказа на:

- поставку материально-технических средств для ликвидации последствий чрезвычайных ситуаций природного и техногенного характера на объектах коммунальной инфраструктуры в целях создания и восполнения резерва (запаса);
- услуги по обеспечению сохранности материально-технических средств резерва (запаса) для ликвидации последствий чрезвычайных ситуаций природного и техногенного характера на объектах коммунальной инфраструктуры.

2.3.7. организация содержания расселенных многоквартирных домов, признанных в установленном порядке аварийными и подлежащими сносу, в части очистки кровли от снега и наледи, принятие мер, предупреждающих причинение вреда населению и окружающей среде, в том числе принятие мер, препятствующих несанкционированному доступу людей в такие многоквартирные дома, до момента их сноса.

Осуществление функций муниципального заказчика по размещению муниципального заказа на выполнение работ по:

- очистке кровли от снега и наледи расселенных многоквартирных домов, признанных в установленном порядке аварийными и подлежащими сносу;

- проведению мероприятий, препятствующих несанкционированному доступу людей в расселенные многоквартирные дома, признанные в установленном порядке аварийными и подлежащими сносу.

2.4. Учреждение в соответствии с предметом и видами деятельности, предусмотренных настоящим Уставом, вправе организовывать иные мероприятия, проведение работ, оказание услуг, в том числе в целях реализации обязанностей, предусмотренных законодательством и правовыми актами города Перми.

3. ПРАВА И ОБЯЗАННОСТИ УЧРЕЖДЕНИЯ

3.1. Учреждение реализует свою деятельность посредством заключения договоров, контрактов, соглашений, в соответствии с целями, предметом и основными видами деятельности, предусмотренными настоящим Уставом;

3.2. Учреждение вправе:

3.2.1. осуществлять функции заказчика при размещении заказов на поставку товаров, выполнение работ и оказание услуг для муниципальных нужд, в пределах своих полномочий;

3.2.2. приобретать или арендовать основные и оборотные средства за счет имеющихся у него финансовых ресурсов, других источников финансирования по согласованию с Учредителем;

3.2.3. осуществлять материально-техническое обеспечение производства и развитие объектов социальной сферы;

3.2.4. получать доходы от разрешенной настоящим Уставом деятельности;

3.2.5. в установленном порядке определять размер средств, направляемых на оплату труда работников Учреждения, на техническое и социальное развитие в пределах сметы;

3.2.6. привлекать граждан для выполнения отдельных работ на основе срочных трудовых договоров, договоров подряда, других гражданско-правовых договоров, а также контрактов;

3.2.7. осуществлять сделки, заключать контракты (договоры) соответствующие целям и предмету деятельности Учреждения, в том числе по оказанию услуг технического надзора и строительного контроля в сфере благоустройства со сторонними организациями;

3.2.8. планировать свою деятельность и определять развитие исходя из основных экономических показателей, наличия спроса на выполняемые работы, оказываемые услуги;

3.2.9. привлекать экспертов и специалистов на договорной основе, в том числе по поручению Учредителя;

3.2.10. представлять Учредителю предложения, касающиеся деятельности Учреждения;

3.3. Обязанности Учреждения:

3.3.1. осуществлять свою деятельность строго в соответствии с действующим законодательством, настоящим Уставом;

3.3.2. нести ответственность в соответствии с законодательством Российской Федерации;

3.3.3. обеспечивать надлежащие безопасные условия труда и меры социальной защиты работников Учреждения, а также нести ответственность в установленном порядке за ущерб, причиненный их здоровью;

3.3.4. обеспечивать своевременную и в полном объеме выплату работникам заработной платы и проводить ее индексацию в соответствии с действующим законодательством;

3.3.5. повышать профессиональный уровень работников Учреждения;

3.3.6. организация бухгалтерского учета результатов финансово-хозяйственной и иной деятельности, статистического учета и отчетности, и представление в установленные сроки Учредителю и другим органам в соответствии с действующим законодательством и правовыми актами органов местного самоуправления города Перми.

За ненадлежащее исполнение обязанностей, должностные лица Учреждения несут ответственность, установленную законодательством Российской Федерации.

3.3.7. представлять Учредителю по его требованию необходимую сметно-финансовую документацию в полном объеме согласно утвержденных форм и по видам деятельности;

3.3.8. выполнять государственные мероприятия по гражданской обороне и мобилизационной подготовке в соответствии с действующим законодательством и нормативными правовыми актами органа местного самоуправления;

3.3.9. принимать меры к обеспечению сохранности муниципального имущества, переданного муниципальному учреждению в оперативное управление;

3.3.10. обеспечивать приемку выполненных работ и оценку их качества в соответствии с действующим законодательством в области градостроительства, условиями заключенных контрактов (договоров), СНиП, ГОСТ и др., а также осуществлять текущий контроль за сроками и качеством выполнения работ подрядными организациями;

3.3.11. утверждать список бесхозных объектов инженерной инфраструктуры, а также взаимодействовать с территориальными органами и подразделениями администрации города Перми в части выявления, инвентаризации и составления списков вновь выявленных бесхозных объектов инженерной инфраструктуры;

3.3.12. участвовать в формировании и исполнении бюджета города Перми, а также представлять в установленные сроки Учредителю и другим органам отчеты и информацию в соответствии с действующим законодательством Российской Федерации и правовыми актами органов местного самоуправления города Перми;

3.3.13. рассматривать обращения и заявления граждан, предприятий и организаций, принимать меры по ним в пределах своей компетенции, в том числе оказывать консультативно-информационную помощь физическим и юридическим лицам в пределах своей компетенции;

3.3.14. сохранять документы по личному составу, после прекращения деятельности учреждения передать их на хранение в установленном порядке;

3.3.15. хранить по месту нахождения Учреждения:

- учредительные документы Учреждения, а также изменения и дополнения, внесенные в учредительные документы Учреждения и зарегистрированные в установленном порядке,

- решения Учредителя о создании Учреждения и об утверждении перечня имущества, передаваемого Учреждению в оперативное управление, а также иные решения, связанные с созданием Учреждения,

- документы, подтверждающие государственную регистрацию Учреждения и права Учреждения на имущество, находящееся на его балансе,

- внутренние документы Учреждения, положения о филиалах и представительствах Учреждения,

- решения Учредителя, касающиеся деятельности Учреждения,

- аудиторские заключения, заключения органов финансового контроля,

- иные документы, предусмотренные федеральными законами и иными нормативными правовыми актами, Уставом и внутренними документами Учреждения, решениями Учредителя и директора Учреждения;

3.4. Проверка работы Учреждения осуществляется контрольными органами государственной власти и местного самоуправления в соответствии с действующим законодательством Российской Федерации.

4. ИМУЩЕСТВО УЧРЕЖДЕНИЯ

4.1. Имущество Учреждения закрепляется за ним на праве оперативного управления в соответствии с Гражданским кодексом Российской Федерации. Имущество, находящееся у Учреждения на праве оперативного управления, отражается на самостоятельном балансе и является муниципальной собственностью города Перми. Право оперативного управления на недвижимое имущество подлежит государственной регистрации в соответствии с действующим законодательством.

4.2. Земельные участки, необходимые для выполнения Учреждением своих уставных задач, предоставляются ему на праве постоянного (бессрочного) пользования.

4.3. На праве оперативного управления закрепляется имущество в виде нежилых помещений, зданий, сооружений, а также оборудование, транспортные средства, инвентарь и другие материальные ценности, относимые к основным средствам.

4.4. Закрепление муниципального имущества на праве оперативного управления осуществляется Департаментом в соответствии с его целевым назначением и оформляется распоряжением начальника Департамента.

4.5. Источником формирования имущества и финансовых ресурсов Учреждения являются: имущество, закрепленное за ним на праве оперативного управления; средства спонсоров и добровольные пожертвования граждан; иные источники, не запрещенные действующим законодательством.

4.6. Учреждение может осуществлять приносящую доходы деятельность в соответствии со своими учредительными документами. Доходы муниципального казенного учреждения, полученные от оказания платных услуг и иной приносящей доход деятельности, поступают в бюджет города Перми, приобретенное за счет этих доходов имущество поступает в муниципальную собственность города Перми.

4.7. Учреждение владеет, пользуется имуществом, закрепленным на праве оперативного управления, в пределах, установленных законом, в соответствии с целями своей деятельности, назначением этого имущества и, если иное не установлено законом, распоряжается этим имуществом с согласия Учредителя и Департамента.

4.8. Учреждение не вправе отчуждать либо иным способом распоряжаться имуществом без согласия Учредителя и Департамента. Учреждение вправе сдавать имущество в аренду с согласия Учредителя и Департамента в случаях, когда распоряжение имуществом путем его передачи в арендное пользование осуществляется в целях обеспечения бо-

лее эффективной организации основной деятельности Учреждения, для которой оно создано, рационального использования такого имущества. Имущество Учреждения может быть передано в безвозмездное пользование в соответствии с его функциональным назначением с согласия Учредителя и Департамента, в порядке, предусмотренном действующим законодательством.

4.9. Имущество, переданное в оперативное управление, подлежит переоценке в установленном порядке.

4.10. При осуществлении права оперативного управления имуществом Учреждение обязано: эффективно использовать имущество, использовать имущество строго в соответствии с целями создания казенного учреждения, обеспечивать сохранность имущества, не допускать ухудшения технического состояния имущества, это требование не распространяется на ухудшения, связанные с нормальным износом этого имущества в процессе эксплуатации, осуществлять текущий и капитальный ремонт имущества, при этом любые произведенные улучшения имущества возмещению собственником не подлежат.

4.11. Ответственность за сохранность муниципального имущества и использование его по назначению несет руководитель Учреждения.

4.12. Право оперативного управления на имущество прекращается по основаниям и в порядке, установленном действующим законодательством.

4.13. Департамент вправе изъять излишнее, неиспользуемое или используемое не по назначению имущество, закрепленное им за Учреждением, либо приобретенное Учреждением за счет средств, выделенных ему собственником на приобретение этого имущества. Имуществом, изъятим у муниципального казенного учреждения, Департамент вправе распорядиться по своему усмотрению.

4.14. Имущество ликвидированного Учреждения остается в муниципальной собственности. Решение о его дальнейшем использовании принимается Департаментом.

4.15. Учреждение вправе направлять в Департамент предложения по изъятию у него имущества, закрепленного за Учреждением на праве оперативного управления.

4.16. Учреждение отвечает по своим обязательствам находящимися в его распоряжении денежными средствами. При недостаточности указанных денежных средств субсидиарную ответственность по обязательствам такого Учреждения несет собственник имущества.

5. ОРГАНИЗАЦИЯ ДЕЯТЕЛЬНОСТИ УЧРЕЖДЕНИЯ И УПРАВЛЕНИЕ УЧРЕЖДЕНИЕМ

5.1. Учреждение осуществляет самостоятельную хозяйственную деятельность в пределах, установленных настоящим Уставом.

5.2. Учреждение осуществляет взаимодействие с государственными, муниципальными предприятиями, другими предприятиями, организациями и гражданами во всех сферах хозяйственной деятельности на основе договоров, соглашений, контрактов.

5.3. Руководство Учреждением осуществляет директор, назначаемый и освобождаемый от должности в установленном порядке.

5.4. Директор Учреждения:

5.4.1. назначается Учредителем – приказом начальника департамента жилищно-коммунального хозяйства администрации города Перми.

Срок полномочий директора Учреждения составляет 1 год с возможностью продления трудовых отношений на срок не более 5 лет в соответствии с трудовым законодательством Российской Федерации.

С директором Учреждения заключается срочный трудовой договор в соответствии с Трудовым кодексом Российской Федерации;

5.4.2. подотчетен в своей деятельности Учредителю и осуществляет свою деятельность на основе действующего законодательства Российской Федерации, настоящего Устава, трудового договора, иных нормативных актов, обязательных для Учреждения, а также указаний Учредителя;

5.4.3. действует на принципах единоначалия по вопросам, отнесенным трудовым договором к его компетенции;

5.4.4. по согласованию с Учредителем утверждает штатное расписание, смету расходов на содержание Учреждения, правила внутреннего трудового распорядка, положение об оплате и стимулировании труда работников;

5.4.5. без доверенности представляет интересы Учреждения в судебных органах, в отношениях с органами государственной власти, органами местного самоуправления, юридических и физических лиц;

5.4.6. в пределах своей компетенции, установленной трудовым договором, выдает доверенности, открывает лицевые счета, издает приказы и дает указания, обязательные для всех работников Учреждения;

5.4.7. выступает заявителем при государственной регистрации юридического лица, изменений учредительных документов Учреждения.

5.5. Организационная структура Учреждения, штатное расписание, смета на содержание Учреждения, баланс доходов и расходов согласовываются и утверждаются Учредителем.

5.6. Изменения в Устав вносятся по решению Учредителя.

6. УЧЕТ, ОТЧЕТНОСТЬ, КОНТРОЛЬ ДЕЯТЕЛЬНОСТИ УЧРЕЖДЕНИЯ

6.1. Организация бухгалтерского учета, статистической отчетности в порядке, установленном действующим законодательством, предоставление информации к отчету о деятельности в сроки и по формам, установленным Учредителем.

6.2. Управление деятельностью Учреждения осуществляет Учредитель и иные органы местного самоуправления в установленном порядке.

6.3. Контроль за деятельностью Учреждения осуществляет Учредитель, иные подразделения администрации города в соответствии с их компетенцией.

6.4. Контроль за эффективностью использования и сохранностью муниципального имущества, закрепленного на праве оперативного управления, осуществляется в порядке, установленном органами местного самоуправления.

7. РЕОРГАНИЗАЦИЯ ИЛИ ЛИКВИДАЦИЯ УЧРЕЖДЕНИЯ

7.1. Изменение типа Учреждения, а также реорганизация Учреждения в виде слияния, присоединения, разделения, выделения производится Учредителем на основании правового акта администрации города Перми, принятого в установленном порядке.

7.2. Учредитель Учреждения после принятия решения о реорганизации Учреждения обязан письменно уведомить об этом кредиторов реорганизуемого Учреждения.

7.3. Учреждение считается реорганизованным с момента государственной регистрации вновь возникшего Учреждения, за исключением случаев в форме присоединения.

7.4. Ликвидация Учреждения производится в порядке, установленном действующим законодательством, на основании правового акта администрации города Перми.

7.5. Учреждение может быть ликвидировано:

- по решению учредителя на основании правового акта администрации города Перми;
- по решению суда в случаях, определенных Гражданским кодексом Российской Федерации;
- по решению собственника имущества и распоряжении собственником имуществом ликвидированного Учреждения, если иное не предусмотрено законодательством.

7.6. Имущество ликвидированного Учреждения остается в муниципальной собственности. Решение о дальнейшем использовании имущества принимается Департаментом.

7.7. Учреждение считается ликвидированным после внесения об этом записи в Единый государственный реестр юридических лиц.

ПРАВОВЫЕ АКТЫ ТЕРРИТОРИАЛЬНЫХ ОРГАНОВ АДМИНИСТРАЦИИ ГОРОДА ПЕРМИ



АДМИНИСТРАЦИЯ ГОРОДА ПЕРМИ ГЛАВА АДМИНИСТРАЦИИ ИНДУСТРИАЛЬНОГО РАЙОНА

РАСПОРЯЖЕНИЕ

25.09.2023

№ 059-16-01-03-154

О сносе самовольной постройки, расположенной на свободных городских землях между земельными участками с кадастровыми номерами 59:01:4413867:151 и 59:01:0000000:78957 (адресный ориентир: г. Пермь, Индустриальный район, Шоссе Космонавтов, юго-восточнее дома 305)

В соответствии с Градостроительным кодексом Российской Федерации, статьей 222 Гражданского кодекса Российской Федерации, решением Пермской городской Думы от 29 января 2013 г. № 7 «О территориальных органах администрации города Перми», постановлением администрации города Перми от 09 января 2020 г. № 3 «Об утверждении Порядка выявления самовольных построек на территории города Перми и принятия решения о сносе самовольной

постройки либо решения о сносе самовольной постройки или ее приведении в соответствие с установленными требованиями», на основании акта осмотра объекта, обладающего признаками самовольной постройки, от 15.09.2023 № 28.

1. Правообладателю осуществить за счет собственных средств снос самовольной постройки (2-этажное нежилое здание), возведенной или созданной на свободных городских землях между земельными участками с кадастровыми номерами 59:01:4413867:151 и 59:01:0000000:78957 (адресный ориентир: г. Пермь, Индустриальный район, Шоссе Космонавтов, юго-восточнее дома 305).

2. Срок для сноса самовольной постройки установить до 20 декабря 2023, но не ранее 3 месяцев после дня размещения на официальном сайте муниципального образования города Перми в информационно-телекоммуникационной сети Интернет сообщения о планируемом сносе самовольных построек.

Снос самовольной постройки осуществляется в соответствии со статьями 55.30 и 55.31 Градостроительного кодекса Российской Федерации.

3. В случае если лицо, осуществившее самовольную постройку, не было выявлено, отделу градостроительства, земельных и имущественных отношений администрации Индустриального района города Перми в течение 7 рабочих дней со дня вступления в силу настоящего распоряжения обеспечить:

3.1. опубликование в печатном средстве массовой информации «Официальный бюллетень органов местного самоуправления муниципального образования город Пермь» сообщения о планируемом сносе самовольной постройки или ее приведении в соответствие с установленными требованиями;

3.2. размещение на официальном сайте муниципального образования город Пермь в информационно-телекоммуникационной сети Интернет сообщения о планируемом сносе самовольной постройки;

3.3. размещение на информационном щите в границах земельного участка, на котором создана или возведена самовольная постройка, сообщения о планируемом сносе самовольной постройки.

4. Отделу градостроительства, земельных и имущественных отношений администрации Индустриального района города Перми обеспечить:

4.1. осмотр места расположения самовольной постройки с целью установления факта исполнения лицом, указанным в пункте 1 настоящего распоряжения, сноса самовольной постройки, по истечении срока, указанного в пункте 2 настоящего распоряжения;

4.2. принятие решения об осуществлении сноса самовольной постройки в течение двух месяцев со дня истечения сроков, указанных в пунктах 1-3 части 13 статьи 55.32 Градостроительного кодекса Российской Федерации.

5. Настоящее распоряжение вступает в силу со дня официального опубликования в печатном средстве массовой информации «Официальный бюллетень органов местного самоуправления муниципального образования город Пермь».

6. Общему отделу администрации Индустриального района города Перми обеспечить опубликование настоящего распоряжения в печатном средстве массовой информации «Официальный бюллетень органов местного самоуправления муниципального образования город Пермь» и опубликование (обнародование) на официальном сайте муниципального образования город Пермь в информационно-телекоммуникационной сети Интернет;

7. Контроль за исполнением настоящего распоряжения возложить на первого заместителя главы администрации Индустриального района города Перми Безденежных Д.И.

Д.В. Дробинин



АДМИНИСТРАЦИЯ ГОРОДА ПЕРМИ

ГЛАВА АДМИНИСТРАЦИИ ИНДУСТРИАЛЬНОГО РАЙОНА

РАСПОРЯЖЕНИЕ

25.09.2023

№ 059-16-01-03-156

**О сносе самовольной постройки на земельном участке западнее
земельного участка с кадастровым номером 59:01:4410231:26**

В соответствии с Градостроительным кодексом Российской Федерации, статьей 222 Гражданского кодекса Российской Федерации, решением Пермской городской Думы от 29 января 2013 г. № 7 «О территориальных органах адми-

нистрации города Перми», постановлением администрации города Перми от 09 января 2020 г. № 3 «Об утверждении Порядка выявления самовольных построек на территории города Перми и принятия решения о сносе самовольной постройки либо решения о сносе самовольной постройки или ее приведении в соответствие с установленными требованиями», постановлением администрации города Перми от 20 февраля 2009 г. № 75 «Об утверждении Регламента взаимодействия департамента градостроительства и архитектуры администрации города Перми с территориальными органами администрации города Перми в сфере градостроительной деятельности на территории города Перми», на основании распоряжения главы администрации Индустриального района города Перми от 03.04.2023 № 059-16-01-03-39 «О сносе самовольной постройки на земельном участке западнее земельного участка с кадастровым номером 59:01:4410231:26»:

1. Отделу градостроительства земельных и имущественных отношений администрации Индустриального района города Перми обеспечить в срок до 01 декабря 2023 выполнение мероприятий, предусмотренных Регламентом взаимодействия департамента градостроительства и архитектуры администрации города Перми с территориальными органами администрации города Перми в сфере градостроительной деятельности на территории города Перми, утвержденным постановлением администрации города Перми от 20 февраля 2009 г. № 75, направленных на выполнение работ по сносу самовольной постройки, возведенной или созданной на земельном участке, относящемся к свободным городским землям, расположенном западнее земельного участка с кадастровым 59:01:4410231:26 по адресу: г. Пермь, Индустриальный район, ул. Левченко, 1.

2. Ответственным за организацию работы по осуществлению сноса самовольной постройки или ее приведению в соответствие с установленными требованиями назначить первого заместителя главы администрации Индустриального района города Перми Безденежных Д.И.

3. Настоящее распоряжение вступает в силу со дня официального опубликования в печатном средстве массовой информации «Официальный бюллетень органов местного самоуправления муниципального образования город Пермь».

4. Общему отделу администрации Индустриального района города Перми обеспечить опубликование настоящего распоряжения в печатном средстве массовой информации «Официальный бюллетень органов местного самоуправления муниципального образования город Пермь» и опубликование (обнародование) на официальном сайте муниципального образования город Пермь в информационно-телекоммуникационной сети Интернет.

5. Контроль за исполнением настоящего распоряжения оставляю за собой.

Д.В. Дробинин



АДМИНИСТРАЦИЯ ГОРОДА ПЕРМИ
ГЛАВА АДМИНИСТРАЦИИ
ИНДУСТРИАЛЬНОГО РАЙОНА

РАСПОРЯЖЕНИЕ

26.09.2023

№ 059-16-01-03-157

**Об осуществлении сноса самовольной постройки на земельном участке
с кадастровым номером 59:01:0000000:47072**

В соответствии с Градостроительным кодексом Российской Федерации, статьей 222 Гражданского кодекса Российской Федерации, решением Пермской городской Думы от 29 января 2013 г. № 7 «О территориальных органах администрации города Перми», постановлением администрации города Перми от 09 января 2020 г. № 3 «Об утверждении Порядка выявления самовольных построек на территории города Перми и принятия решения о сносе самовольной постройки либо решения о сносе самовольной постройки или ее приведении в соответствие с установленными требованиями», постановлением администрации города Перми от 20 февраля 2009 г. № 75 «Об утверждении Регламента взаимодействия департамента градостроительства и архитектуры администрации города Перми с территориальными органами администрации города Перми в сфере градостроительной деятельности на территории города Перми», на основании распоряжения главы администрации Индустриального района города Перми от 06.02.2023 № 059-16-01-03-10 (в ред. от 28.07.2023 № 059-16-01-03-107) «О сносе самовольной постройки на земельном участке с кадастровым номером 59:01:0000000:47072»:

1. Отделу градостроительства земельных и имущественных отношений администрации Индустриального района города Перми обеспечить в срок до 01 декабря 2023 выполнение мероприятий, предусмотренных Регламентом взаимодействия департамента градостроительства и архитектуры администрации города Перми с территориальными органами администрации города Перми в сфере градостроительной деятельности на территории города Перми, утвержденным постановлением администрации города Перми от 20 февраля 2009 г. № 75, направленных на выполнение работ по сносу самовольной постройки, возведенной или созданной по адресу: г. Пермь, ул. Чердынская, 18б, на земельном участке с кадастровым номером 59:01:0000000:47072.

2. Ответственным за организацию работы по осуществлению сноса самовольной постройки или ее приведению в соответствие с установленными требованиями назначить первого заместителя главы администрации Индустриального района города Перми Безденежных Д.И.

3. Настоящее распоряжение вступает в силу со дня официального опубликования в печатном средстве массовой информации «Официальный бюллетень органов местного самоуправления муниципального образования город Пермь».

4. Общему отделу администрации Индустриального района города Перми обеспечить опубликование настоящего распоряжения в печатном средстве массовой информации «Официальный бюллетень органов местного самоуправления муниципального образования город Пермь» и опубликование (обнародование) на официальном сайте муниципального образования город Пермь в информационно-телекоммуникационной сети Интернет.

5. Контроль за исполнением настоящего распоряжения оставляю за собой.

Д.В. Дробинин

РАЗДЕЛ ВТОРОЙ ОФИЦИАЛЬНАЯ ИНФОРМАЦИЯ

ДОПОЛНИТЕЛЬНОЕ СОГЛАШЕНИЕ № 1 о внесении изменений в соглашение о сотрудничестве при бесплатном предоставлении многодетным семьям земельных участков от 08.09.2022 № 059-01-35/5-165

25.09.2023

№ 059-01-35/5-178

Администрация города Перми, в лице заместителя главы администрации города Перми Андриановой Ольги Николаевны, действующего на основании распоряжения от 03.04.2023 № 43, с одной стороны, именуемая в дальнейшем Сторона 1, и Администрация Ильинского городского округа Пермского края, в лице исполняющего полномочия главы городского округа – главы администрации Ильинского городского округа Пермского края Пепеляева Виталия Николаевича, с другой стороны, именуемая в дальнейшем Сторона 2, далее при совместном упоминании Стороны, в соответствии с частью 8 статьи 3 Закона Пермского края от 01.12.2011 № 871-ПК «О бесплатном предоставлении земельных участков многодетным семьям в Пермском крае» заключили настоящее дополнительное соглашение к соглашению о сотрудничестве при бесплатном предоставлении многодетным семьям земельных участков от 08.09.2022 № 059-01-35/5-165 (далее – Соглашение) о следующем:

1. Приложение 1 к Соглашению изложить в редакции согласно приложению 1 к настоящему дополнительному соглашению.

2. Настоящее дополнительное соглашение является неотъемлемой частью Соглашения, вступает в силу со дня его подписания.

3. Настоящее дополнительное соглашение заключено в двух экземплярах, имеющих одинаковую юридическую силу, по одному экземпляру для каждой из Сторон.

4. Юридические адреса и подписи Сторон

Сторона 1

Юридический адрес:
614000, Пермский край,
г. Пермь, ул. Ленина, 23

_____/О.Н. Андрианова/
М.П.

«__» _____ 2023 г.

Сторона 2

Юридический адрес:
617020 Пермский край, Ильинский
Городской округ, п. Ильинский,
ул. Советская, д.7

_____/В.Н. Пепеляев/
М.П.

«__» _____ 2023 г.

Приложение 1
к Соглашению о сотрудничестве
при бесплатном предоставлении
многодетным семьям земельных участков

ПЕРЕЧЕНЬ

земельных участков, расположенных на территории Ильинского городского округа Пермского края,
предназначенных для предоставления многодетным семьям в собственность бесплатно

№ п/п	Местоположение земельного участка	Кадастровый номер земельного участка	Площадь земельного участка, кв.м.	Категория земель	Вид разрешенного использования
1	2	3	4	5	6
1	Пермский край, г.о. Ильинский, д Петрова, з/у 8	59:20:2070101:31	1350	земли населенных пунктов	для индивидуального жилищного строительства

1	2	3	4	5	6
2	Пермский край, г.о. Ильинский, д Петрова, з/у 32	59:20:2080101:20	1400	земли населенных пунктов	для индивидуального жилищного строительства
3	Пермский край, г.о. Ильинский, д Петрова, з/у 28	59:20:2070101:42	1800	земли населенных пунктов	для индивидуального жилищного строительства
4	Ильинский район, Васильевское сельское поселение, д. Козлова, 6 «б»	59:20:0190101:28	2500	земли населенных пунктов	для ведения личного подсобного хозяйства
5	Пермский край, г.о. Ильинский, д. Мироны, ул. Прудовая, з/у 5	59:20:2220101:153	1431	земли населенных пунктов	для индивидуального жилищного строительства
6	Пермский край, р-н. Ильинский, г. Чёрмоз, ул. Ленина, уч. 90	59:20:0050306:11	1325	земли населенных пунктов	для индивидуальной жилой застройки
7	Пермский край, г.о. Ильинский, г. Чермоз, ул. Максима Горького, з/у 21	59:20:0050352:134	1594	земли населенных пунктов	для индивидуальной жилой застройки
8	Пермский край, Ильинский район, г. Чермоз, ул. Фурманова, 55	59:20:0050364:26	1000	земли населенных пунктов	для индивидуальной жилой застройки

Сторона 1

_____/О.Н. Андрианова/

М.П.

«__» _____ 2023 г.

Сторона 2

_____/В.Н. Пепеляев/

М.П.

«__» _____ 2023 г.

ОТЧЕТ
о реализации проекта инициативного бюджетирования
**Обустройство площадки для выгула
и дрессировки собак в сквере по ул. Торговой**
(наименование проекта)
муниципальное образование город Пермь
(наименование муниципального образования)

1. Сведения о поступлении денежных средств в разрезе источников финансирования:

Предусмотрено средств на реализацию проекта инициативного бюджетирования, руб.	Фактическое поступление средств на реализацию проекта инициативного бюджетирования, руб.				Использовано средств на реализацию проекта бюджетирования, руб.				Остаток неиспользованных средств, руб.						
	ДС1	ДС2	ДС3	ДС4	всего	ДС1	ДС2	ДС3		ДС4					
1 = 2 + 3 + 4 + 5	2	3	4	5	6 = 7 + 8 + 9 + 10	7	8	9	10	11 = 12 + 13 + 14 + 15	12	13	14	15	16 = 6 - 11
1 670 000,00	1 500 000,00	85 000,00	85 000,00	0,00	1 670 000,00	1 500 000,00	85 000,00	85 000,00	0,00	1 670 000,00	1 500 000,00	85 000,00	85 000,00	0,00	0,00

ДС1 - средства бюджета Пермского края;

ДС2 - средства бюджета муниципального образования, за исключением инициативных платежей;

ДС3 - денежные средства граждан;

ДС4 - денежные средства индивидуальных предпринимателей и образованных в соответствии с законодательством Российской Федерации юридических лиц.

2. Достижение показателей результативности использования субсидии, предусмотренных соглашением.

№ п/п	Наименование показателя	Ед. изм.	План	Факт
1	2	3	4	5
1	Заключение муниципального(-ых) контракта(-ов) (договора(-ов), соглашения(-й)) в соответствии с действующим законодательством на выполнение работ, поставку товара, оказание услуг для муниципальных нужд в рамках реализации проекта на стоимость проекта с учетом экономии, образовавшейся в результате проведения процедур по определению поставщиков (подрядчиков, исполнителей)	день	244	136
2	Реализация проекта инициативного бюджетирования в сроки, предусмотренные Порядком предоставления субсидий из бюджета Пермского края бюджетам муниципальных образований Пермского края на софинансирование проектов инициативного бюджетирования в Пермском крае, утвержденным постановлением Правительства Пермского края от 10 января 2017 г. № 6-п	день	365	180

Председатель МОО ТОС
«Новый Чистопольский»

(подпись)

/Вшивков О.А./
(ФИО)

Достоверность сведений подтверждаю:

Временно исполняющий полномочия
Главы города Перми
МП

(подпись)

/Андреанова О.Н./
(ФИО)

Начальник департамента финансов
администрации города Перми
«__» _____ 20__ г.

(подпись)

/Титяпкина В.С./
(ФИО)

Отметка о дате предоставления отчета в Министерство территориального развития Пермского края
«__» _____ 20__ г.

ПРИНЯТ: Ведущий консультант отдела
поддержки общественного
самоуправления управления
социально-экономического
развития муниципальных
образований Министерства
территориального развития
Пермского края
(должность ответственного
лица)

/ _____

(подпись)

/Аликин Д.С./
(ФИО)

«__» _____ 20__ г.

ОТЧЕТ
о реализации проекта инициативного бюджетирования
Ремонт фасада здания МАОУ «СОШ № 101» г. Перми
(наименование проекта)
муниципальное образование город Пермь
(наименование муниципального образования)

1. Сведения о поступлении денежных средств в разрезе источников финансирования:

Предусмотрено средств на реализацию проекта инициативного бюджетирования, руб.	Фактическое поступление средств на реализацию проекта инициативного бюджетирования, руб.				Использовано средств на реализацию проекта инициативного бюджетирования, руб.				Остаток неиспользованных средств, руб.						
	ДС1	ДС2	ДС3	ДС4	всего	ДС1	ДС2	ДС3		ДС4					
1 = 2 + 3 + 4 + 5	2	3	4	5	6 = 7 + 8 + 9 + 10	7	8	9	10	11 = 12 + 13 + 14 + 15	12	13	14	15	16 = 6 - 11
1 667 084,40	1 500 000,00	83 500,00	80 084,40	3 500,00	1 667 084,40	1 500 000,00	83 500,00	80 084,40	3 500,00	1 667 084,40	1 500 000,00	83 500,00	80 084,40	3 500,00	0,00

ДС1 - средства бюджета Пермского края;

ДС2 - средства бюджета муниципального образования, за исключением инициативных платежей;

ДС3 - денежные средства граждан;

ДС4 - денежные средства индивидуальных предпринимателей и образованных в соответствии с законодательством Российской Федерации юридических лиц.

2. Достижение показателей результативности использования субсидии, предусмотренных соглашением.

№ п/п	Наименование показателя	Ед. изм.	План	Факт
1	2	3	4	5
1	Заключение муниципального(-ых) контракта(-ов) (договора(-ов), соглашения(-й)) в соответствии с действующим законодательством на выполнение работ, поставку товара, оказание услуг для муниципальных нужд в рамках реализации проекта на стоимость проекта с учетом экономии, образовавшейся в результате проведения процедур по определению поставщиков (подрядчиков, исполнителей)	день	244	213
2	Реализация проекта инициативного бюджетирования в сроки, предусмотренные Порядком предоставления субсидий из бюджета Пермского края бюджетам муниципальных образований Пермского края на софинансирование проектов инициативного бюджетирования в Пермском крае, утвержденным постановлением Правительства Пермского края от 10 января 2017 г. № 6-п	день	365	242

Председатель
МОО ТОС «Заозерье»

(подпись)

/Пастухова Е.А./
(ФИО)

Достоверность сведений подтверждаю:

Глава города Перми

(подпись)

/Соснин Э.О./
(ФИО)

МП

Начальник департамента финансов
администрации города Перми

(подпись)

/Титяпкина В.С./
(ФИО)

«___» _____ 20___ г.

Отметка о дате предоставления отчета в Министерство территориального развития Пермского края

«___» _____ 20___ г.

ПРИНЯТ: Ведущий консультант отдела
поддержки общественного
самоуправления управления
социально-экономического
развития муниципальных
образований Министерства
территориального развития
Пермского края
(должность ответственного
лица)

/ _____

(подпись)

/Аликин Д.С./
(ФИО)

«___» _____ 20___ г.

Департамент земельных отношений администрации города Перми в целях информирования населения в соответствии со статьей 39.42 Земельного кодекса Российской Федерации сообщает о возможном установлении публичного сервитута в отдельных целях на территории города Перми*

№	Кадастровый номер земельного участка, в отношении которого устанавливается публичный сервитут (при наличии)	Адрес или описание земельного участка, в отношении которого устанавливается публичный сервитут	Цели установления публичного сервитута
1	59:01:4415032:556	г. Пермь	Подключение (технологическое присоединение) к сетям инженерно-технического обеспечения
2	59:01:4410596:16	г. Пермь	Подключение (технологическое присоединение) к сетям инженерно-технического обеспечения
3	59:01:0000000:90870 59:01:3810369:3 (вх. 59:01:0000000:1109, 59:01:3810302:90)	г. Пермь	Подключение (технологическое присоединение) к сетям инженерно-технического обеспечения
4	59:01:4410122:1	г. Пермь	Подключение (технологическое присоединение) к сетям инженерно-технического обеспечения
5	59:01:4410148:1 59:01:4410148:621	г. Пермь	Подключение (технологическое присоединение) к сетям инженерно-технического обеспечения
6	59:01:0000000:379	г. Пермь	Подключение (технологическое присоединение) к сетям инженерно-технического обеспечения

Заинтересованные лица имеют право ознакомиться с ходатайством об установлении публичного сервитута и прилагаемым к нему описанием местоположения границ публичного сервитута по адресу: г. Пермь, ул. Сибирская 15, (тел. 212-72-06, 212-72-13).

Заинтересованные лица могут подать заявление об учете прав в срок с 29.09.2023 по 13.10.2023.

Способы подачи заявлений:

1. посредством почтовой связи;
2. лично, в том числе через представителя, в департамент земельных отношений администрации города Перми (г. Пермь, ул. Сибирская 15);
3. в форме электронных документов с использованием информационно-телекоммуникационной сети «Интернет».

Правообладатели земельных участков, в отношении которых испрашивается публичный сервитут, если их права не зарегистрированы в Едином государственном реестре недвижимости, в течение пятнадцати дней со дня опубликования сообщения, предусмотренного подпунктом 1 пункта 3 статьи 39.42 ЗК РФ, подают в орган, уполномоченный на установление публичного сервитута, заявления об учете их прав (обременений прав) на земельные участки с приложением копий документов, подтверждающих эти права (обременения прав). В таких заявлениях указывается способ связи с правообладателями земельных участков, в том числе их почтовый адрес и (или) адрес электронной почты. Правообладатели земельных участков, подавшие такие заявления по истечении указанного срока, несут риски невозможности обеспечения их прав в связи с отсутствием информации о таких лицах и их правах на земельные участки. Такие лица имеют право требовать от обладателя публичного сервитута плату за публичный сервитут не более чем за три года, предшествующие дню направления ими заявления об учете их прав (обременений прав).

Реквизиты решений об утверждении документа территориального планирования, документации по планировке территории, программ комплексного развития систем коммунальной инфраструктуры поселения, городского округа, а также информацию об инвестиционной программе субъекта естественных монополий, организации коммунального комплекса, указанных в ходатайстве об установлении публичного сервитута и сведения об официальных сайтах в информационно-телекоммуникационной сети «Интернет» отсутствуют.

Информация о возможности установления публичного сервитута публикуется на сайте <http://www.gorodperm.ru>, в «Официальном бюллетене органов местного самоуправления муниципального образования город Пермь».

Приложение: на 25 л.

* Схемы в полноцветном варианте опубликованы на официальном сайте муниципального образования город Пермь в информационно-телекоммуникационной сети Интернет в разделе «Документы/Официальный бюллетень».

ОПИСАНИЕ МЕСТОПОЛОЖЕНИЯ ГРАНИЦ
 Строительство КЛ 0,4 кВ от РУ 0,4 кВ ТП-5430; Реконструкция РУ 0,4 кВ ТП-5430 (установка рубильников 0,4 кВ и оборудования учета э/б) для электроснабжения многоквартирной жилой застройки (многоквартирного дома) по адресу: Пермский край, г. Пермь, проспект Парковый, дом 56 (кадастровый номер земельного участка: 59.01.44.15032.22); Пермский край, г. Пермь, проспект Парковый, дом 56 (кадастровый номер земельного участка: 59.01.44.15032.22) (наименование объекта, местоположение границ которого описано (далее - объект))

Раздел 1

Сведения об объекте		
№ п/п	Характеристики объекта	Описание характеристик
1	Местоположение объекта	3 Пермский край, г. Пермь, Держинский район
2	Площадь объекта +/- величина погрешности определения площади (Р+/-, Дельта Р)	108 кв. м ± 3 кв. м
3	Иные характеристики объекта	Ограничения на использование объекта: Публичный сервитут. В целях подключения (технологического присоединения) к сетям инженерно-технического обеспечения; (Строительство КЛ 0,4 кВ от РУ 0,4 кВ ТП-5430; Реконструкция РУ 0,4 кВ ТП-5430 (установка рубильников 0,4 кВ и оборудования учета э/б) для электроснабжения многоквартирной жилой застройки (многоквартирного дома) по адресу: Пермский край, г. Пермь, проспект Парковый, дом 56 (кадастровый номер земельного участка 59.01.44.15032.22)) сроком на 48 лет 11 месяцев.

Сведения о местоположении границ объекта

Сведения о местоположении границ объекта						
Обозначение характерных точек границ	Координаты, м			Метод определения координат характерной точки	Средняя квадратическая погрешность положения характерной точки (М), м	Описание обозначения точки на местности (при наличии)
	X	Y	Z			
1	2	3	4	5	6	6
1	516400.30	2227551.48	4	Метод спутниковых геодезических измерений (определений)	0.10	Нет закрепления
2	516399.85	2227554.92		Метод спутниковых геодезических измерений (определений)	0.10	Нет закрепления
3	516369.90	2227550.79		Метод спутниковых геодезических измерений (определений)	0.10	Нет закрепления
4	516367.67	2227548.78		Метод спутниковых геодезических измерений (определений)	0.10	Нет закрепления
5	516367.82	2227547.26		Метод спутниковых геодезических измерений (определений)	0.10	Нет закрепления
6	516394.35	2227550.69		Метод спутниковых геодезических измерений (определений)	0.10	Нет закрепления

1	516400.30	2227551.48	Координаты, м		Метод определения координат характерной точки	Средняя квадратическая погрешность положения характерной точки (М), м	Описание обозначения точки на местности (при наличии)
			X	Y			
1	2	3	4	5	6	6	
1	516400.30	2227551.48	4	Метод спутниковых геодезических измерений (определений)	0.10	Нет закрепления	

3. Сведения о характерных точках части (частей) границы объекта

Схема расположения границ публичного сервитута

Объект: Строительство КЛ 0,4 кВ от РУ 0,4 кВ ТП-5430; Реконструкция РУ 0,4 кВ ТП-5430 (установка рубильников 0,4 кВ и оборудования учета 9/9) для электроснабжения многоэтажной жилой застройки (многоквартирного дома) по адресу: Пермский край, г. Пермь, проспект Парковый, дом 56 (кадастровый номер земельного участка 59:01:4415032:22)

Местоположение: Пермский край, г.Пермь, Дзержинский район, пр-т Парковый, 58 (59:01:4415032:556)

Площадь земель или части земельного участка, кв.м. : 108



№№ точек	X	Y
1	516400.30	2227551.48
2	516399.85	2227554.92
3	516369.90	2227550.79
4	516367.67	2227548.78
5	516367.82	2227547.26
6	516394.35	2227550.69
1	516400.30	2227551.48

Условные обозначения:

- граница публичного сервитута
- граница земельного участка, сведения которого внесены в ЕГРН
- - - - проектное местоположение инженерного сооружения
- 59:01:4415032 надпись кадастрового квартала
- 59:01:4415032:556 обозначение кадастрового номера земельного участка

Масштаб 1:600

Система координат МСК-59, зона 2

Метод определения координат: Метод спутниковых геодезических измерений (определений)

средняя квадратическая погрешность положения характерных точек (Мт)- 0.10 м

Схема расположения границ публичного сервитута

Объект: Строительство КЛ 0,4 кВ от РУ 0,4 кВ ТП-7478; Реконструкция РУ 0,4 кВ ТП-7478 (установка оборудования учета э/э) для электроснабжения многоэтажной жилой застройки по адресу: г. Пермь, ул. Спартаковская (кад. номер зем. участка 59:01:4410596:349)

Местоположение: Пермский край, г.Пермь, Индустриальный район, ул.Льва Толстого, 2 (59:01:4410596:16)

Площадь земель или части земельного участка, кв.м. : 151



Масштаб 1:600

Условные обозначения:

- граница публичного сервитута
- граница земельного участка, сведения которого внесены в ЕГРН
- проектное местоположение инженерного сооружения
- 59:01:4410596 обозначение кадастрового квартала
- 59:01:4410596:16 обозначение кадастрового номера земельного участка

№№ точек	X	Y
1	515179.87	2230965.91
2	515178.39	2230971.44
3	515163.60	2230967.64
4	515153.68	2230964.74
5	515155.53	2230959.04
1	515179.87	2230965.91

Система координат МСК-59, зона 2

Метод определения координат: Метод спутниковых геодезических измерений (определений)

средняя квадратическая погрешность положения характерных точек (Мп)- 0.10 м

ОПИСАНИЕ МЕСТОПОЛОЖЕНИЯ ГРАНИЦ
 Строительство КЛ10.4 кВ от РУ 0.4 кВ ПП-7478. Реконструкция РУ 0.4 кВ ПП-7478 (установка оборудования учета э/э) для электроснабжения многоквартирной жилой застройки по адресу: г. Пермь, ул. Спартаковская (кад. номер зем. участка 59:01:4410596:349)

(наименование объекта, местоположение границ которого описано (далее - объект))

Раздел 1		
Сведения об объекте		
№ п/п	Характеристики объекта	Описание характеристик
1	Местоположение объекта	Пермский край, г. Пермь, Индустриальный район, ул. Льва Толстого, 2
2	Площадь объекта +/- величина погрешности определения площади (Р +/- Дельта Р)	151 кв.м ± 3 кв.м
3	Иные характеристики объекта	Ограничения на использование объекта: Публичный сервитут. В целях подключения (технологического присоединения) к сетям инженерно-технического обеспечения. (Строительство КЛ10.4 кВ от РУ 0.4 кВ ПП-7478; Реконструкция РУ 0.4 кВ ПП-7478 (установка оборудования учета э/э) для электроснабжения многоквартирной жилой застройки по адресу: г. Пермь, ул. Спартаковская (кад. номер зем. участка 59:01:4410596:349)) сроком на 48 лет 11 месяцев.

Сведения о местоположении границ объекта

1. Система координат МСК-59, зона 2						
2. Сведения о характерных точках границ объекта						
Обозначение характерных точек границ	Координаты, м		Метод определения координат характерной точки	Средняя квадратическая погрешность положения характерной точки (М), м	Описание обозначения точки на местности (при наличии)	
	X	Y				
1	2	3	4	5	6	
1	515179.87	2230965.91	Метод спутниковых геодезических измерений (определений)	0.10	Нет закрепления	
2	515178.39	2230971.44	Метод спутниковых геодезических измерений (определений)	0.10	Нет закрепления	
3	515163.60	2230967.64	Метод спутниковых геодезических измерений (определений)	0.10	Нет закрепления	
4	515153.68	2230964.74	Метод спутниковых геодезических измерений (определений)	0.10	Нет закрепления	
5	515155.53	2230959.04	Метод спутниковых геодезических измерений (определений)	0.10	Нет закрепления	
1	515179.87	2230965.91	Метод спутниковых геодезических измерений (определений)	0.10	Нет закрепления	

3. Сведения о характерных точках части (частей) границы объекта						
Обозначение характерных точек части границы	Координаты, м		Метод определения координат характерной точки	Средняя квадратическая погрешность положения характерной точки (М), м	Описание обозначения точки на местности (при наличии)	
	X	Y				
1	2	3	4	5	6	
-	-	-	-	-	-	-

Раздел 2

Сведения о местоположении границ объекта						
1. Система координат: МСК59 (Зона 2)						
2. Сведения о характерных точках границ объекта						
Обозначение характерных точек границ	Координаты, м		Метод определения координат характерной точки	Средняя квадратическая погрешность положения характерной точки (Мт), м	Описание обозначения точки на местности (при наличии)	
	X	Y				
1	2	3	4	5	6	
59.01.2.129у(1)						
1	527963.62	2238570.28	Метод спутниковых геодезических измерений (определений)	0.10	-	
2	527965.16	2238577.04	Метод спутниковых геодезических измерений (определений)	0.10	-	
3	527958.56	2238578.64	Метод спутниковых геодезических измерений (определений)	0.10	-	
4	527957.28	2238571.73	Метод спутниковых геодезических измерений (определений)	0.10	-	
1	527963.62	2238570.28	Метод спутниковых геодезических измерений (определений)	0.10	-	
59.01.2.129у(2)						
5	527890.88	2238680.38	Метод спутниковых геодезических измерений (определений)	0.10	-	
6	527892.01	2238688.47	Метод спутниковых геодезических измерений (определений)	0.10	-	

ОПИСАНИЕ МЕСТОПОЛОЖЕНИЯ ГРАНИЦ

Публичный сервитут

(наименование объекта, местоположение границ которого описано (далее - объект))

Раздел 1

Сведения об объекте		
N п/п	Характеристики объекта	Описание характеристик
1	2	3
1	Местоположение объекта	Пермский край, г. Пермь
2	Площадь объекта +/- величина погрешности определения площади (Р +/- Дельта Р)	487#6 кв.м
3	Иные характеристики объекта	Публичный сервитут устанавливается для реконструкции инженерного сооружения, являющегося линейным объектом – коммуникации (сети передачи данных) по ул. Ново-Гайвинская в районе здания 91 - 81/1 и Техническая эстакада в районе завода масел и магазина «Доброцен», вынос которого планируется в связи со строительством Северного железнодорожного обхода г. Перми. Правообладатель публичного сервитута ОАО "РЖД" адрес: 107174, г. Москва, ул. Новая Басманная, д. 2/1, стр. 1, адрес электронной почты: cos@center.rzd.ru

Раздел 2

Сведения о местоположении границ объекта					
1. Система координат: МСК-59, зона 2					
2. Сведения о характерных точках границ объекта					
Обозначение характерных точек границ	Координаты, м		Метод определения координат характерной точки	Средняя квадратическая погрешность положения характерной точки (Мп), м	Описание обозначения точки на местности (при наличии)
	X	Y			
1	2	3	4	5	6
59.01.2.132У(1)					
1	527965.16	2238577.05	Метод спутниковых геодезических измерений (определений)	0.10	-
2	527965.40	2238578.08	Метод спутниковых геодезических измерений (определений)	0.10	-
3	527956.50	2238580.11	Метод спутниковых геодезических измерений (определений)	0.10	-
4	527939.53	2238584.33	Метод спутниковых геодезических измерений (определений)	0.10	-
5	527939.38	2238576.13	Метод спутниковых геодезических измерений (определений)	0.10	-
6	527954.68	2238572.32	Метод спутниковых геодезических измерений (определений)	0.10	-
7	527957.27	2238571.73	Метод спутниковых геодезических измерений (определений)	0.10	-

ОПИСАНИЕ МЕСТОПОЛОЖЕНИЯ ГРАНИЦ

Публичный сервитут

(наименование объекта, местоположение границ которого описано (далее - объект))

Раздел 1

Сведения об объекте		
N п/п	Характеристики объекта	Описание характеристик
1	2	3
1	Местоположение объекта	Пермский край, г Пермь
2	Площадь объекта +/- величина погрешности определения площади (Р +/- Дельта Р)	610±8 кв.м
3	Иные характеристики объекта	Публичный сервитут устанавливается для реконструкции инженерного сооружения, являющегося линейным объектом – коммуникации (сети передачи данных) по ул. Ново-Гайвинская в районе здания 91 - 81/1 и Техническая эстакада в районе завода масел и магазина «Доброцен», вынос которого планируется в связи со строительством Северного железнодорожного обхода г. Пермь. Срок публичного сервитута - 10 лет. Правообладатель публичного сервитута ОАО "РЖД" адрес: 107174, г. Москва, ул. Новая Бауманная, д. 2/1, стр. 1, адрес электронной почты: cos@center.rzd.ru

17	527891.56	2238680.13		измерений (определений) Метод спутниковых геодезических измерений (определений)	0.10			
18	527909.01	2238673.96		Метод спутниковых геодезических измерений (определений)	0.10			
9	527914.44	2238636.54		Метод спутниковых геодезических измерений (определений)	0.10			
3. Сведения о характерных точках части (частей) границы объекта								
Обозначение характерных точек части границы		Координаты, м		Метод определения характерной точки	Средняя квадратическая погрешность положения характерной точки (Мп), м	Описание обозначения точки на местности (при наличии)		
1	X	Y						
	2	3	4		5			6
-	-	-	-	-	-	-	-	-

Раздел 3

Сведения о местоположении измененных (уточненных) границ объекта											
1. Система координат-											
2. Сведения о характерных точках границ объекта											
Обозначение характерных точек границ		Существующие координаты, м		Измененные (уточненные) координаты, м		Метод определения характерной точки		Средняя квадратическая погрешность положения характерной точки (Мп), м		Описание обозначения точки на местности (при наличии)	
1	X	Y	X	Y							
	2	3	4	5	6			7		8	
-	-	-	-	-	-	-	-	-	-	-	-
3. Сведения о характерных точках части (частей) границы объекта											
-	-	-	-	-	-	-	-	-	-	-	-

8	527958.56	2238578.64	Метод спутниковых геодезических измерений (определений)	0.10	-
1	527965.16	2238577.05	Метод спутниковых геодезических измерений (определений)	0.10	-
59.01.2.132)(2)					
9	527914.44	2238636.54	Метод спутниковых геодезических измерений (определений)	0.10	-
10	527920.90	2238647.69	Метод спутниковых геодезических измерений (определений)	0.10	-
11	527917.87	2238668.55	Метод спутниковых геодезических измерений (определений)	0.10	-
12	527915.06	2238678.26	Метод спутниковых геодезических измерений (определений)	0.10	-
13	527914.17	2238680.62	Метод спутниковых геодезических измерений (определений)	0.10	-
14	527894.24	2238687.66	Метод спутниковых геодезических измерений (определений)	0.10	-
15	527892.02	2238688.47	Метод спутниковых геодезических измерений (определений)	0.10	-
16	527890.89	2238680.38	Метод спутниковых геодезических измерений (определений)	0.10	-

Схема расположения границ публичного сервитута

Объект: Строительство КЛ 0,4 кВ от РУ 0,4 кВ РП-75, установка оборудования учета э/э в РУ 0,4 кВ РП-75 для электроснабжения административного здания по адресу: Пермский край, г. Пермь, ул. Пермская (кад. номер зем. участка 59:01:4410108:562)

Местоположение: Пермский край, г. Пермь, Ленинский район, ул. Луначарского, 54 (59:01:4410122:1)

Площадь земель или части земельного участка, кв.м. : 38



№№ точек	X	Y
1	517730.75	2231914.58
2	517733.04	2231918.96
3	517726.43	2231922.32
4	517724.06	2231917.62
1	517730.75	2231914.58

Масштаб 1:600

Система координат МСК-59, зона 2
 Метод определения координат: Метод спутниковых геодезических измерений (определений)
 средняя квадратическая погрешность положения характерных точек (Мт)- 0.10 м

Условные обозначения:

- граница публичного сервитута
- граница земельного участка, сведения которого внесены в ЕГРН
- - - проектное местоположение инженерного сооружения
- 59:01:4410108** обозначение кадастрового квартала
- 59:01:4410108:424** обозначение кадастрового номера земельного участка

точек части границы							
1	2	3	4	5	6		
-	-	-	-	-	-		

ОПИСАНИЕ МЕСТОПОЛОЖЕНИЯ ГРАНИЦ
 Строительство КЛ 0,4 кВ от РУ 0,4 кВ РП-75, установка оборудования учета э/э в РУ 0,4 кВ РП-75 для электроснабжения административного здания по адресу: Пермский край, г. Пермь, ул. Пермская (кад. номер зем. участка 59:01:4410108:562)

(наименование объекта, местоположение границ которого описано (далее - объект))

Раздел 1

Сведения об объекте	
№ п/п	Характеристики объекта
1	Описание характеристик
2	Местоположение объекта
3	Площадь объекта +/- величина погрешности определения площади (Р+/- Дельта Р)
3	Иные характеристики объекта

Ограничения на использование объекта: Публичный сервитут. В целях подключения (технологического присоединения) к сетям инженерно-технического обеспечения. (Строительство КЛ 0,4 кВ от РУ 0,4 кВ РП-75, установка оборудования учета э/э в РУ 0,4 кВ РП-75 для электроснабжения административного здания по адресу: Пермский край, г. Пермь, ул. Пермская (кад. номер зем. участка 59:01:4410108:562)) сроком на 48 лет 11 месяцев.

Сведения о местоположении границ объекта

1. Система координат МСК-59, зона 2					
2. Сведения о характерных точках границ объекта					
Обозначение характерных точек границ	Координаты, м		Метод определения координат характерной точки	Средняя квадратическая погрешность положения характерной точки (М), м	Описание обозначения точки на местности (при наличии)
	X	Y			
1	2	3	4	5	6
1	517730.75	2231914.58	Метод спутниковых геодезических измерений (определений)	0.10	Нет закрепления
2	517733.04	2231918.96	Метод спутниковых геодезических измерений (определений)	0.10	Нет закрепления
3	517726.43	2231922.32	Метод спутниковых геодезических измерений (определений)	0.10	Нет закрепления
4	517724.06	2231917.62	Метод спутниковых геодезических измерений (определений)	0.10	Нет закрепления
1	517730.75	2231914.58	Метод спутниковых геодезических измерений (определений)	0.10	Нет закрепления
3. Сведения о характерных точках части (частей) границы объекта					
Обозначение характерных	Координаты, м		Метод определения координат	Средняя квадратическая	Описание обозначения
	X	Y			

Схема расположения границ публичного сервитута

Объект: Строительство КТП 10/0,4 кВ с оборудованием учета э/э, ВЛ 10 кВ, РЛК 10 кВ для электроснабжения объекта сельскохозяйственного производства по адресу: Пермский край, г. Пермь, Индустриальный район, на правом берегу реки Мулянки юго-западнее микрорайона Нагорный, участок №2 (кад. номер зем. участка 59:01:4716069:0001)

Местоположение: Пермский край, г.Пермь, Индустриальный район, жилой район Верхние Муллы (59:01:0000000:379)

Площадь земель или части земельного участка, кв.м. : 2197

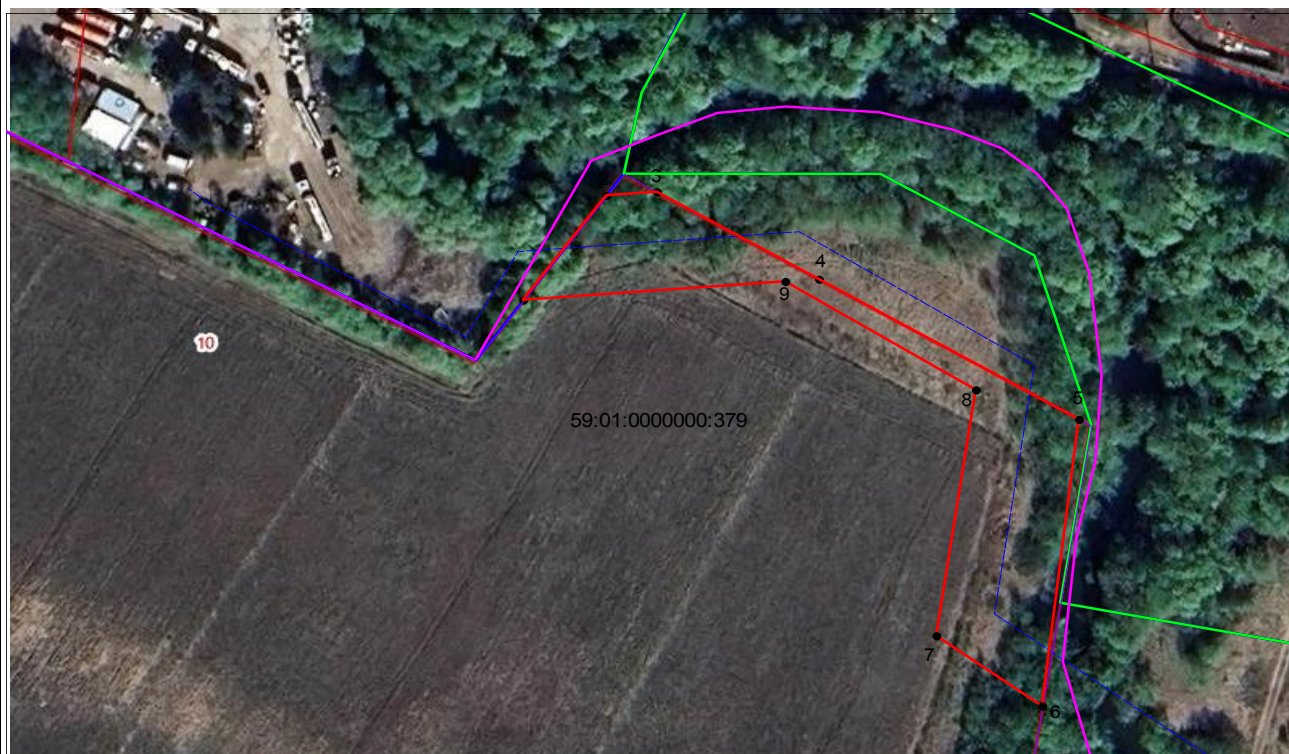

№№ точек	X	Y
1	510148.00	2227220.86
2	510170.32	2227237.26
3	510171.08	2227247.23
4	510152.45	2227279.10
5	510122.53	2227330.31
6	510061.33	2227323.07
7	510076.31	2227302.23
8	510128.82	2227310.01
9	510151.94	2227272.46
1	510148.00	2227220.86

Условные обозначения:

- граница публичного сервитута
- граница земельного участка, сведения которого внесены в ЕГРН
- - - проектное местоположение инженерного сооружения
- 59:01:0000000:379 обозначение кадастрового номера земельного участка

Масштаб 1:1200

Система координат МСК-59, зона 2

Метод определения координат: Метод спутниковых геодезических измерений (определений)

средняя квадратическая погрешность положения характерных точек (Мт)- 0.10 м

Схема расположения границ публичного сервитута

Объект: Строительство КЛ 0,4 кВ от РУ 0,4 кВ ТП-5106, Реконструкция РУ 0,4 кВ ТП-5106 (установка оборудования учета э/э) для электроснабжения жилого дома по адресу: Пермский край, г.Пермь, Ленинский район, ул.Сибирская, дом №22 (кад.номер зем.участка 59:01:4410140:858)

Местоположение: Пермский край, г.Пермь, Ленинский район

Площадь земель или части земельного участка, кв.м. : 392 (в т.ч. часть земельного участка с КН 59:01:4410148:1 - 164 кв.м., часть земельного участка с КН 59:01:4410148:621 - 228 кв.м.)



Масштаб 1:600

Условные обозначения:

- граница публичного сервитута
- граница земельного участка, сведения которого внесены в ЕГРН
- - - проектное местоположение инженерного сооружения

59:01:4410148 обозначение кадастрового квартала
 59:01:4410148:621 обозначение кадастрового номера земельного участка

Система координат МСК-59, зона 2
 Метод определения координат: Метод спутниковых геодезических измерений (определений)
 средняя квадратическая погрешность положения характерных точек (Мт)- 0.10 м

№№ точек	X	Y
1	517622.65	2232544.52
2	517630.00	2232558.85
3	517629.21	2232561.87
4	517629.87	2232563.30
5	517646.09	2232598.56
6	517640.71	2232601.23
7	517633.93	2232586.50
8	517634.54	2232586.17
9	517628.68	2232575.07
10	517622.86	2232562.43
11	517623.62	2232559.55
12	517621.56	2232554.21
13	517618.82	2232549.01
14	517612.57	2232552.29
15	517610.33	2232548.03
16	517618.10	2232543.69
1	517622.65	2232544.52

ОПИСАНИЕ МЕСТОПОЛОЖЕНИЯ ГРАНИЦ
 Строительство КЛ 0.4 кВ от РУ 0.4 кВ ТП-5106. Реконструкция РУ 0.4 кВ ТП-5106 (установка оборудования учета э/э) для электроснабжения жилого дома по адресу: Пермский край, г. Пермь, Ленинский район, ул. Сибирская, дом №22 (кад.номер зем.участка 59:01:44101.40:858)
 (наименование объекта, местоположение границ которого описано (далее - объект))

Раздел 1

Сведения об объекте		
№ п/п	Характеристики объекта	Описание характеристик
1	Местоположение объекта	Пермский край, г. Пермь, Ленинский район
2	Площадь объекта +/- величина погрешности определения площади (Р +/- Дельта Р)	392 кв. м ± 4 кв. м
3	Иные характеристики объекта	Ограничения на использование объекта: Публичный сервитут. В целях подключения (технологического присоединения) к сетям инженерно-технического обеспечения. (Строительство КЛ 0.4 кВ от РУ 0.4 кВ ТП-5106. Реконструкция РУ 0.4 кВ ТП-5106 (установка оборудования учета э/э) для электроснабжения жилого дома по адресу: Пермский край, г. Пермь, Ленинский район, ул. Сибирская, дом №22 (кад.номер зем.участка 59:01:44101.40:858) сроком на 48 лет 11 месяцев.

Сведения о местоположении границ объекта

Сведения о местоположении границ объекта						
Обозначение характерных точек границ	Координаты, м		Метод определения координат характерной точки	Средняя квадратическая погрешность положения характерной точки (М), м	Описание обозначения точки на местности (при наличии)	6
	X	Y				
1	2	3	4	5	6	6
1	517622.65	2232544.52	Метод спутниковых геодезических измерений (определений)	0.10	Нет закрепления	Нет закрепления
2	517630.00	2232558.85	Метод спутниковых геодезических измерений (определений)	0.10	Нет закрепления	Нет закрепления
3	517629.21	2232561.87	Метод спутниковых геодезических измерений (определений)	0.10	Нет закрепления	Нет закрепления
4	517629.87	2232563.30	Метод спутниковых геодезических измерений (определений)	0.10	Нет закрепления	Нет закрепления
5	517646.09	2232598.56	Метод спутниковых геодезических измерений (определений)	0.10	Нет закрепления	Нет закрепления
6	517640.71	2232601.23	Метод спутниковых геодезических измерений (определений)	0.10	Нет закрепления	Нет закрепления

7	517633.93	2232586.50	Метод спутниковых геодезических измерений (определений)	0.10	Нет закрепления
9	517628.68	2232575.07	Метод спутниковых геодезических измерений (определений)	0.10	Нет закрепления
10	517622.86	2232562.43	Метод спутниковых геодезических измерений (определений)	0.10	Нет закрепления
11	517623.62	2232559.55	Метод спутниковых геодезических измерений (определений)	0.10	Нет закрепления
12	517621.56	2232554.21	Метод спутниковых геодезических измерений (определений)	0.10	Нет закрепления
13	517618.82	2232549.01	Метод спутниковых геодезических измерений (определений)	0.10	Нет закрепления
14	517612.57	2232552.29	Метод спутниковых геодезических измерений (определений)	0.10	Нет закрепления
15	517610.33	2232548.03	Метод спутниковых геодезических измерений (определений)	0.10	Нет закрепления
16	517618.10	2232543.69	Метод спутниковых геодезических измерений (определений)	0.10	Нет закрепления
1	517622.65	2232544.52	Метод спутниковых геодезических измерений (определений)	0.10	Нет закрепления
3. Сведения о характерных точках части (частей) границы объекта					
Обозначение характерных точек части границы	Координаты, м		Метод определения координат характерной точки	Средняя квадратическая погрешность положения характерной точки (М), м	Описание обозначения точки на местности (при наличии)
	X	Y			
1	2	3	4	5	6
-	-	-	-	-	-

Департамент имущественных отношений администрации города Перми

ПРОТОКОЛ
о результатах аукциона в электронной форме
на право заключения договора аренды лесного участка, находящегося
в муниципальной собственности города Перми

г. Пермь

26.09.2023

Председатель комиссии: Хаткевич А.А., начальник департамента имущественных отношений администрации города Перми;

Заместитель председателя комиссии: Сабурова М.В., начальник отдела лесов и особо охраняемых природных территорий управления по экологии и природопользованию администрации города Перми;

Секретарь комиссии: Перешеина И.В., консультант отдела по распоряжению муниципальным имуществом управления по распоряжению муниципальным имуществом департамента имущественных отношений администрации города Перми;

Члены комиссии: Меденникова С.В., заместитель начальника управления по распоряжению муниципальным имуществом – начальник отдела по распоряжению муниципальным имуществом департамента имущественных отношений администрации города Перми;
Сердюк В.А., консультант отдела лесов и особо охраняемых природных территорий управления по экологии и природопользованию администрации города Перми.

На день подведения итогов аукциона в электронной форме на право заключения договора аренды лесного участка, находящегося в муниципальной собственности города Перми:

по лоту № 1 (право заключения договора аренды лесного участка с кадастровым номером 59:01:0000000:93359 площадью 0,9960 га, местоположение: Пермский край, муниципальное образование город Пермь, Пермское городское лесничество Мотовилихинское участковое лесничество, квартал 43, выделы 11, 13, 14, 15; адрес: Российская Федерация, Пермский край, Пермский городской округ, город Пермь, улица Суздальская, земельный участок 00/93359 (для осуществления рекреационной деятельности), начальная цена 79 012,00 руб.,

комиссия решила:

Статус	Наименование участника	Предложение о цене предмета аукциона/руб.
Победитель аукциона	ИП Пеяс Андрей Викторович , порядковый номер, присвоенный заявке 8908	205 431,20
Участник, который сделал предпоследнее предложение о цене предмета аукциона	ООО «ЛЕС» , порядковый номер, присвоенный заявке 7869	201 480,60

Председатель комиссии

А.А. Хаткевич

Заместитель председателя комиссии

М.В. Сабурова

Секретарь комиссии:

И.В. Перешеина

Члены комиссии

С.В. Меденникова

В.А. Сердюк

Утверждаю:
Глава города Перми

_____ Э.О. Соснин
« » сентября 2023 года

График проведения прямых телефонных линий
руководством администрации города Перми с населением в октябре 2023 года

Руководитель	Дата и время проведения	Номер телефона	Тематика
Андрианова Ольга Николаевна - первый заместитель главы администрации города Перми	второй четверг месяца с 10.00 до 11.00	212 43 32	- вопросы градостроительства, архитектуры и земельных отношений, - вопросы имущественных отношений - вопросы экологии
Мальцева Екатерина Дмитриевна – и.о. заместителя главы администрации города Перми	третья среда месяца с 09.30 до 10.30	212 43 32	- вопросы дошкольного, школьного, дополнительного образования; - вопросы физической культуры и спорта; - вопросы социальной поддержки; - вопросы в сфере культуры и работы с молодежью
Галиханов Дмитрий Кадинович – заместитель главы администрации города Перми	второй четверг месяца с 16.00 до 17.00	212 43 32	- вопросы по парковочной политике; - вопросы дорожной деятельности, организации дорожного движения; - вопросы благоустройства; - вопросы организации ритуальных услуг и содержания мест захоронения; - вопросы транспортного обслуживания населения
Субботин Игорь Александрович – заместитель главы администрации города Перми	третья среда месяца с 15.00 до 16.00	212 43 32	- вопросы жилищных отношений; - вопросы жилищно-коммунального хозяйства; - вопросы капитального строительства
Молоковских Александр Владимирович – руководитель аппарата администрации города Перми	первый вторник месяца с 11.00 до 12.00	212 43 32	- вопросы по международному и межмуниципальному сотрудничеству; - вопросы муниципальной службы
Фурман Яна Валерьевна – и.о. заместителя главы администрации города Перми	второй вторник месяца с 10.00 до 11.00	212 43 32	- вопросы управления муниципальными финансами; - вопросы торговли, оказания услуг связи, общественного питания, бытового обслуживания и наружной рекламы; - создание условий для развития туризма; - формирования, утверждения, исполнения бюджета города Перми
Туров Алексей Михайлович - и.о. заместителя главы администрации города Перми	третий четверг месяца с 10.00 до 11.00	212 43 32	- вопросы общественной безопасности
Трошков Сергей Викторович - и.о. заместителя главы администрации города Перми	четвертый четверг месяца с 10.00 до 11.00	212 43 32	- вопросы межнациональных и межконфессиональных отношений; - вопросы взаимодействия с органами территориального общественного самоуправления, общественными и иными некоммерческими организациями, религиозными объединениями

График проведения прямых телефонных линий руководителями территориальных органов администрации города Перми с населением в октябре 2023 года

Наименование администрации района	Руководитель	Номер телефона	Дата и время проведения
Администрация Дзержинского района	Стяжкин Александр Алексеевич	233 14 80	3-й четверг месяца с 16.00 до 17.00
Администрация Индустриального района	Дробинин Дмитрий Валерьевич	227 93 44	3-й понедельник месяца с 11.00 до 12.00
Администрация Кировского района	Борисов Михаил Александрович	205 61 90	2-й вторник месяца с 10.00 до 11.00
Администрация Ленинского района	Русанов Александр Анатольевич	212 07 17	3-й понедельник месяца с 11.00 до 12.00
Администрация Мотовилихинского района	Сальников Игорь Борисович	260 27 16	2-й вторник месяца с 16.00 до 17.00
Администрация Орджоникидзевского района	Карабатов Евгений Вячеславович	263 46 80	1-й понедельник месяца с 11.00 до 12.00
Администрация Свердловского района	Филиппов Александр Егорович	241 27 99	4-й четверг месяца с 16.00 до 17.00
Администрация поселка Новые Ляды	Печурова Резида Лябибовна	295 86 46	1-й вторник месяца с 11.00 до 12.00

График проведения прямых телефонных линий руководителями функциональных органов и подразделений администрации города Перми с населением в октябре 2023 года

Наименование подразделения	Руководитель	Номер телефона	Дата и время проведения
1	2	3	4
Департамент образования	Ершова Ольга Станиславовна	212 70 50	4-й четверг месяца с 10.00 до 12.00
Департамент градостроительства и архитектуры	Норова Мария Викторовна	212 72 57	3-й четверг месяца с 14.00 до 15.00
Департамент имущественных отношений	Хаткевич Александр Александрович	212 67 21	2-я среда месяца с 17.00 до 18.00
Контрольный департамент	Ворончихин Александр Юрьевич	212 63 87	2-й четверг месяца с 15.00 до 16.00
Департамент жилищно-коммунального хозяйства	Баскаков Станислав Александрович	212 29 55	3-й понедельник месяца с 15.00 до 16.00
Департамент общественной безопасности	Гореев Владислав Владимирович	212 31 25	4-я среда месяца с 15.00 до 16.00
Департамент социальной политики	Овсянникова Юлия Анатольевна	212 88 86	2-й вторник месяца с 10.00 до 12.00
Департамент транспорта	Путин Анатолий Алексеевич	212 18 91	1-я пятница месяца с 09.00 до 10.00
Департамент культуры и молодежной политики	Головин Василий Викторович	212 81 63	последний четверг месяца с 15.00 до 16.00
Департамент экономики и промышленной политики	Чеснокова Ольга Михайловна	212 51 05	3-я среда месяца с 16.00 до 17.00
Департамент дорог и благоустройства	Мясоедов Дмитрий Анатольевич	212 62 80	последняя пятница месяца с 15.00 до 16.00
Департамент земельных отношений	Пьянкова Лариса Владимировна	212 30 71	1-я среда месяца с 15.00 до 16.00

1	2	3	4
Управление по экологии и природопользованию	Андреев Дмитрий Николаевич	210 99 91	4-й понедельник месяца с 16.00 до 17.00
Управление жилищных отношений	Афанасьева Наталья Николаевна	212 55 86	3-й четверг месяца с 10.00 до 11.00
Управление записи актов гражданского состояния	Бердникова Светлана Алексеевна	210 12 28	3-й четверг месяца с 15.00 до 17.00
Управление по вопросам общественного самоуправления и межнациональным отношениям	Тякина Елена Николаевна	217 33 40	3-я среда месяца с 17.00 до 18.00
Управление капитального строительства	Чиркова Ирина Юрьевна	211-70-66	2-я пятница месяца с 11.00 до 12.00
Комитет по физической культуре и спорту	Сапегин Сергей Викторович	212 60 79	2-й четверг месяца с 17.00 до 18.00
МБУ «Архив города Перми»	Новокрещенных Виктор Владимирович	237 12 12	2-й вторник месяца с 11.00 до 12.00

Руководитель аппарата администрации города Перми

А.В. Молоковских

Утверждаю:
Глава города Перми

_____ Э.О. Соснин
« » сентября 2023 года

**График проведения приемов граждан по личным вопросам
руководством администрации города Перми в октябре 2023 года**

Руководитель	Дата	Время	Ответственные
Андрианова Ольга Николаевна	четвертый четверг месяца	с 16.00 до 17.00	Бендерова О.Н. 212-32-20
Мальцева Екатерина Дмитриевна	третий вторник месяца	с 16.00 до 17.00	217 33 17
Субботин Игорь Александрович	вторая среда месяца	с 16.00 до 17.00	Власова Е.А. 210 89 36
Галиханов Дмитрий Кадирович	третья среда месяца	с 16.00 до 17.00	Калинина А.М. 212 31 35
Фурман Яна Валерьевна	первый четверг месяца	с 16.00 до 17.00	217 33 17
Молоковских Александр Владимирович	третья пятница месяца	с 16.00 до 17.00	Рамазанова Д.Р. 212 96 28
Туров Алексей Михайлович	четвертая среда месяца	с 16.00 до 17.00	217 33 17
Трошков Сергей Викторович	четвертая пятница месяца	с 16.00 до 17.00	217 33 17

Справки по телефону 217 33 17

График проведения приемов граждан по личным вопросам руководителями территориальных органов администрации города Перми в октябре 2023 года

Администрация района	Глава администрации района	Дата и время проведения	Ответственный за организацию личного приема	Справки по телефону
Администрация Дзержинского района	Стяжкин Александр Алексеевич	1-й и 3-й вторник месяца с 17.00 до 19.00	Сарапулова Ю.А.	246 65 92
Администрация Индустриального района	Дробинин Дмитрий Валерьевич	1-я и 3-я среда месяца с 17.00 до 19.00	Шестакова Н.А.	227 92 03
Администрация Кировского района	Борисов Михаил Александрович	1-й и 3-й вторник месяца с 17.00 до 19.00	Гуляева Ю.А.	205 61 90
Администрация Ленинского района	Русанов Александр Анатольевич	1-й и 3-й понедельник месяца с 16.00 до 18.00	Тартина Ю.А.	212 07 17
Администрация Мотовилихинского района	Сальников Игорь Борисович	1-й и 3-й вторник месяца с 17.00 до 19.00	Ляшкова А.И.	260 43 94
Администрация Орджоникидзевского района	Карабатов Евгений Вячеславович	1-й и 3-й вторник месяца с 17.00 до 19.00	Макшакова О.В.	263 49 37
Администрация Свердловского района	Филиппов Александр Егорович	1-й и 3-й вторник месяца с 17.00 до 19.00	Шерстнева А.А.	244 14 71
Администрация поселка Новые Ляды	Печкурова Резида Лябибовна	1-й и 3-й вторник месяца с 17.00 до 19.00	Катаева Я.Н.	295 86 46

График проведения приемов граждан по личным вопросам руководителями функциональных органов и подразделений администрации города Перми в октябре 2023 года

Функциональный орган	Руководитель	Дата и время проведения	Ответственный за организацию личного приема	Справки по телефону
1	2	3	4	5
Департамент имущественных отношений	Хаткевич Александр Александрович	первая среда месяца с 16.00 до 18.00	Незговорова П.В.	212 67 21
Департамент общественной безопасности	Гореев Владислав Владимирович	третья среда месяца с 11.00 до 12.00	Вайман В.М.	212 31 25
Департамент культуры и молодежной политики	Головин Василий Викторович	последний четверг месяца с 14.00 до 15.00	Куваева А.А.	212 81 63
Контрольный департамент	Ворончихин Александр Юрьевич	второй вторник месяца с 11.00 до 12.00	Попова М.Л.	212 63 87
Департамент дорог и благоустройства	Мясоедов Дмитрий Анатольевич	последняя среда месяца с 10.00 до 11.00	Дудина К.А.	212 72 02
Департамент образования	Ершова Ольга Станиславовна	последний вторник месяца с 17.00 до 18.00	Шалимова Н.Д.	212 70 50
Департамент экономики и промышленной политики	Чеснокова Ольга Михайловна	третий четверг месяца с 16.00 до 17.00	Волегова О.В.	212 51 05
Управление записи актов гражданского состояния	Бердникова Светлана Алексеевна	последняя среда месяца с 11.00 до 12.00	Маренина О.В.	210 12 28

1	2	3	4	5
Управление по экологии и природопользованию	Андреев Дмитрий Николаевич	третья среда месяца с 16.00 до 17.00	Дудниченко Е.С.	210 99 91
Комитет по физической культуре и спорту	Сапегин Сергей Викторович	второй четверг месяца с 16.00 до 17.00	Шадрин Ю.В.	212 60 79
Департамент жилищно-коммунального хозяйства	Баскаков Станислав Александрович	первый и второй понедельник месяца с 16.00 до 17.00	Иванова Е.С.	212 29 55
Департамент финансов	Титяпкина Вера Сергеевна	первый четверг месяца с 16.00 до 17.00	КокOLEVA Т.В.	212 92 80
Управление жилищных отношений	Афанасьева Наталья Николаевна	каждый четверг месяца с 10.00 до 12.00	Тарасевич А.А.	212 55 86
Департамент земельных отношений	Пьянкова Лариса Владимировна	первая и третья пятница месяца с 11.00 до 13.00	Епишина А.А.	212 30 71
Департамент социальной политики	Овсянникова Юлия Анатольевна	каждая среда месяца с 15.00 до 16.00	Попова Т.В.	212 88 86
Управление капитального строительства	Чиркова Ирина Юрьевна	третья пятница месяца с 11.00 до 12.00	Рюмина С.В.	211 70 66
Департамент градостроительства и архитектуры	Норова Мария Викторовна	каждая среда месяца с 14.00 до 15.00	Мартюшева М.В.	212 72 57
Департамент транспорта	Путин Анатолий Алексеевич	первая пятница месяца с 10.00 до 11.00	Лифанова А.С.	212 18 91

Руководитель аппарата
администрации города Перми

А.В. Молоковских

**Уведомление
о проведении публичных слушаний по проекту схемы теплоснабжения города Перми
в административных границах города Перми на период до 2043 года**

Администрация города Перми приглашает принять участие в публичных слушаниях по рассмотрению проекта схемы теплоснабжения в административных границах города Перми на период до 2043 года, в соответствии с постановлением Главы города Перми от 26.09.2023 №176 «О назначении публичных слушаний по рассмотрению проекта теплоснабжения в административных границах города Перми на период до 2043 года».

Публичные слушания назначены на 05 октября 2023 г. в 18.00 час. Публичные слушания будут проходить в очном формате по адресу: 614000, г.Пермь, ул.Ленина, д.23, зал №1.

Ознакомиться с Регламентом проведения публичных слушаний по проекту схемы теплоснабжения в административных границах города Перми на период до 2043 года и с проектом схемы теплоснабжения в административных границах города Перми на период до 2043 года можно на официальном сайте администрации города Перми в информационно-телекоммуникационной сети Интернет www.gogodperm.ru, раздел «Главная/Деятельность/Жилищно-коммунальное хозяйство/Развитие инфраструктуры/Схема теплоснабжения Перми /Схема теплоснабжения Перми до 2043 года».

Предложения и замечания принимаются организационным комитетом по проведению публичных слушаний по рассмотрению проекта схемы теплоснабжения в административных границах города Перми на период до 2043 года по 06 октября 2023 (включительно) в рабочие дни с 09.00 час. до 12.30 час. и с 13.30 час. до 18.00 час. по адресу: г. Пермь, ул. Ленина, д. 34, каб. 509, тел. (342) 212-29-55 либо направляются по почте по адресу: 614000, г. Пермь, ул. Ленина, д. 34 либо на адрес электронной почты департамента жилищно-коммунального хозяйства администрации города Перми communal@gogodperm.ru с пометкой «В организационный комитет по проведению публичных слушаний по рассмотрению проекта схемы теплоснабжения в административных границах города Перми на период до 2043 года».

Извещение о проведении собрания о согласовании местоположения границ земельных участков

Кадастровым инженером Беликовой Верой Олеговной (г.Пермь ул.Куйбышева,82, belikova@stipk.ru, 89128867347, № регистрации в государственном реестре лиц, осуществляющих кадастровую деятельность–13514) в отношении земельного участка с кадастровым № 59:01:4011813:17 (Пермский край, г. Пермь, Мотовилихинский район, ул. Кувинская, 63) выполняются кадастровые работы по уточнению местоположения границы земельного участка. Заказчиком кадастровых работ является Неволин С.А. (г.Пермь, ул. Николая Быстрых, д.11, кв. 53 т.89824386680). Собрание заинтересованных лиц по поводу согласования местоположения границ состоится по адресу: Пермский край, г. Пермь, ул. Куйбышева, 82 оф.310 30.10.23г. в 10ч. 00мин. С проектом межевого плана земельного участка можно ознакомиться по адресу: г.Пермь, ул. Куйбышева, 82, оф.310. Требования о проведении согласования местоположения границ земельных участков на местности, обоснованные возражения о местоположении границ земельных участков после ознакомления с проектом межевого плана принимаются с 29.09.23г. по 30.10.23г. по адресу: г.Пермь, Куйбышева, 82, оф.310. Смежные земельные участки, с правообладателями которых требуется согласовать местоположение границ - 59:01:4011813:15 (Пермский край, г. Пермь, Мотовилихинский район, ул. Кувинская, 65). При проведении согласования местоположения границ при себе необходимо иметь документ, удостоверяющий личность, а также документы о правах на земельный участок (ч.12 ст.39, ч.2 ст.40 № 221-ФЗ «О кадастровой деятельности» от 24.07.07г).